

luty 2017r.

5

PROJEKT TECHNICZNY

BRANŻA DROGOWA

TEMAT: Przebudowa drogi powiatowej nr 1407N na odcinku Giedajty -Jonkowo oraz drogi wewnętrznej gminnej położonej na działce 70/4 w zakresie budowy drogi rowerowej w ramach projektu: „Poprawa Ekomobilności miejskiej na terenie gminy Jonkowo”.

ADRES OBIEKTU: Jonkowo, Giedajty, Gmina Jonkowo, powiat olsztyński, woj. warmińsko-mazurskie.

NR EW. DZIAŁEK: 6-66, 3-28, 3-27/108, 3-27/38, 3-1, 6-70/1, 6-70/2,6-70/4

INWESTOR: Gmina Jonkowo
Ul. Klonowa 2
10-042 Jonkowo

OPRACOWANIE: Geobet Sp. z o.o.
Al. Przyjaciół 40/7
10-148 Olsztyn

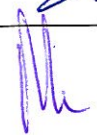
WYSZCZEGÓLNIENIE	IMIĘ I NAZWISKO	SPECJALNOŚĆ	UPRAWNIENIA	DATA	PODPIS
Projektant	mgr inż. Tomasz Kuś	BRANŻA DROGOWA - do projektowania bez ograniczeń	WAM/0048/PWOD/12 WAM/BD/0107/12	2017	
Sprawdzający	mgr inż. Marek Kotowski	BRANŻA DROGOWA - do projektowania bez ograniczeń	WAM/0051/POOD/12 WAM/B0/0104/12	2017	
Opracował	Bartłomiej Bandurski	BRANŻA DROGOWA	-	2017	<i>Bandurski</i>

SPIS TREŚCI

1. PROJEKT ZAGOSPODAROWANIA TERENU.....	3
1.1. PODSTAWA OPRACOWANIA	3
1.2. PRZEDMIOT INWESTYCJI	3
1.3. STAN ISTNIEJĄCY ZAGOSPODAROWANIA TERENU I LOKALIZACJA INWESTYCJI	5
1.4. PROJEKTOWANE ZAGOSPODAROWANIE TERENU	5
1.5. WARUNKI GRUNTOWO – WODNE PODŁOŻA.....	6
1.6. OŚWIETLENIE.....	7
1.7. URZĄDZANIA BEZPIECZEŃSTWA RUCHU.....	7
1.8. WIATY PRZYSTANKOWE I PARKING BIKE&RIDE	7
1.9. POWIERZCHNIE I DŁUGOŚCI.....	7
1.10. ORGANIZACJA RUCHU NA CZAS PROWADZENIA ROBÓT	8
1.11. ROBOTY PORZĄDKOWE, WYKOŃCZENIOWE, INNE WYMAGANIA, UWAGI KOŃCOWE	8
DOKUMENTY FORMALNE	9
UPRAWNIENIA, OŚWIADCZENIA, UZGODNIENIA	9
CZĘŚĆ RYSUNKOWA PROJEKTU	34

1. PROJEKT ZAGOSPODAROWANIA TERENU

1.1. PODSTAWA OPRACOWANIA

- Umowa zawarta pomiędzy Gminą Jonkowo z siedzibą ul. Klonowa 2, 10-042 Jonkowo, a firmą Geobet Sp. z o.o. z siedzibą Al. Przyjaciół 40/7, 10-148 Olsztyn,
- Rozporządzenie Ministra Transportu i Gospodarki Morskiej z dnia 2 marca 1999 r. w sprawie warunków technicznych, jakim powinny odpowiadać drogi publiczne i ich usytuowanie (Dz.U. 1999 Nr 43 poz. 430 z póź. zm.),
- Ustawa z dnia 7 lipca 1994r. Prawo budowlane (Dz.U. 1994 Nr 89 poz. 414 z póź. zm.),
- Pomiar sytuacyjno – wysokościowy zawierający bezpośredni pomiar terenu inwestycji
- Mapa do celów projektowych w skali 1:500,
- Opinia geotechniczna z badań podłoża gruntowego,
- Założenia i wytyczne przekazane przez Inwestora.

1.2. PRZEDMIOT INWESTYCJI

Przedmiotem inwestycji jest przebudowa w dwóch odcinkach drogi powiatowej nr 1407N oraz w jednym odcinku wzdłuż drogi wewnętrznej gminnej działka nr 6-70/4 w zakresie budowy drogi dla rowerów (łącznie długość ok. 2057mb). W ramach inwestycji zostanie wybudowana również zatoka autobusowa, 2 przystanki autobusowe oraz przystanek rowerowy BIKE&RIDE przy przystanku kolejowym w miejscowości Jonkowo.

Obszar objęty inwestycją zlokalizowany jest na działkach:

3-1	zarząd: Marszałek Województwa War.-Maz.,
6-66 3-28, 6/70/1, 6-70/2	zarząd: Powiatowa Służba Drogowa w Olsztynie,
6-70/4, 3-27/108, 3-27/38	własność: Gmina Jonkowo,

SZKIC ORIENTACYJNY – SCHEMATYCZNA LOKALIZACJA INWESTYCJI



<https://powiatolsztynski.geoportal2.pl/>

Zamierzenie budowlane branży drogowej polega na:

- wykonaniu robót pomiarowych,
- wycince kolidujących krzewów, drzew,
- częściowa rozbiórka płyt żelbetowych na drodze wewnętrznej gminnej,
- zebraniu humusu, korytowania pod projektowanie warstwy nawierzchni z zachowaniem przydatnego materiału do ponownego wykorzystania,
- zabezpieczenia istniejących sieci urządzeń podziemnych rurami dwudzielnymi HDPE,
- wykonaniu przepustów pod zjazdami indywidualnymi oraz pod drogą rowerową,
- profilowaniu i zagęszczeniu podłoża pod warstwy konstrukcyjne,
- wykonaniu warstwy podbudowy z mieszanki kruszyw naturalnych łamanych,
- wykonaniu krawężników drogowych, najazdowych oraz obrzeży betonowych,
- wykonaniu warstwy nawierzchni z betonu asfaltowego dla drogi rowerowej, zatoki autobusowej, poszerzenia jezdni oraz zjazdów indywidualnych,

- montażu wiat przystankowych oraz wiaty rowerowej BIKE&RIDE,
- montażu urządzeń bezpieczeństwa ruchu (barierki ochronne U-12a typu olsztyńskiego, wyspy azylu oraz słupki blokujące U-5a)
- montaż latarni solarnych,
- wykonaniu oznakowania pionowego i poziomego,
- przeprowadzeniu robót porządkowych i wykończeniowych.

1.3. STAN ISTNIEJĄCY ZAGOSPODAROWANIA TERENU I LOKALIZACJA INWESTYCJI

Obszar inwestycji (projektowana droga rowerowa) znajduje się w pasie drogowym drogi powiatowej nr 1407N odcinka oraz na działkach należących do gminy Jonkowo.

Droga powiatowa 1407N posiada parametry:

- jezdnia wykonana z nawierzchni asfaltowej szerokość ok. 5,50m,
- pobocze szerokości ok. 0,50-1,00m,
- rów trójkątny gł. ok. 0,30 -1,00m/ rów trapezowy szerokość dna 0,40m gł. 0,60-1,00m.

Droga wewnętrzna gminna zlokalizowana na działce nr 6-70/4 wykonana jest z płyt prefabrykowanych żelbetowych a jej szerokość jest zmienna.

Na terenie przylegającym do drogi znajdują się drzewa, część z nich koliduje ze skrajnią drogową oraz projektowaną infrastrukturą. Przebudowa drogi jest konieczna ze względu na potrzebę zwiększenia funkcjonalności drogi oraz bezpieczeństwa poruszających się po niej uczestników ruchu.

Grubość warstwy humusu na opracowywanym terenie wynosi od 30cm do 60cm.

Teren inwestycji znajduje się w terenie równinnym, rzędne terenu od ok. 106,00m n.p.m. do 120,00m n.p.m.

1.4. PROJEKTOWANE ZAGOSPODAROWANIE TERENU

W ramach zagospodarowania terenu projektuje się drogę rowerową, szerokości 2,00-2,50m o nawierzchni bitumicznej o gr. 5cm. Przekrój poprzeczny drogi zostanie utworzony ze spadkiem poprzecznym jednostronnym 2%. Drogę rowerową ograniczono obrzeżami betonowymi, krawężnikami drogowymi

i najazdowymi. Zjazdy indywidualne oraz zjazd na drogę wewnętrzną zaprojektowane są o nawierzchni bitumicznej o konstrukcji takiej jak droga rowerowa.

Przy wjeździe do miejscowości Giedajty przy skrzyżowaniu drogi powiatowej z ul. Żurawią i Kwiatową zlokalizowane jest przejście dla pieszych z wydzieloną wyspą (azysem dla pieszych) oraz dwa przystanki autobusowe.

Jezdnia w okolicach skrzyżowania zostanie poszerzona i wykonana z betonu asfaltowego dla kategorii ruchu KR3.

Zaprojektowana zatoka autobusową o szerokości 3,00m wykonana z nawierzchni bitumicznej tak jak ww. jezdnia.

Zaprojektowano pobocze spadku jednostronnym 8% poza koronę drogi. Wykonać z mieszanki kruszywa niezwiązanego C90/3.

W okolicach przystanku kolejowego w miejscowości Jonkowo zaprojektowano przystanek rowerowy BIKE&RIDE.

Istniejące kolizje z sieciami zabezpieczyć rurami dwudzielnymi HDPE.

Projektowane odcinki drogi rowerowej:

- szerokość - 2,50m odcinek nr 1 0+000 – 0+250
- szerokość - 2,00m odcinek nr 2 0+000 – 1+213
- szerokość - 2,50m odcinek nr 3 0+000 – 0+595

Plan prac oraz wyszczególnione rozwiązania przedstawiono na rys. Projekt Zagospodarowania Terenu [rys. D.01] oraz Przekroje normalne [rys. D.02].

1.5. WARUNKI GRUNTOWO – WODNE PODŁOŻA

W podłożu opisywanego terenu stwierdzono obecność nośnych, mało ściśliwych i niewysadzinowych piasków średnich, drobnych i gliniastych, oraz wysadzinowych glin. Warunki wodne ciągów komunikacji rowerowo pieszej odcinka drogi wojewódzkiej Nr 1407N na odcinku Giedajty-Jonkowo należą od przeciętnych do dobrych. Podłoże badanych dróg zalicza się do grupy nośności od G1 do G3 – warunki gruntowe proste.

Powyższe wyniki badań należy traktować jako zmienne w czasie.

Biorąc pod uwagę budowę geologiczną i rangę obiektu należy go zaliczyć do I (pierwszej) kategorii geotechnicznej posadowienia zgodnie z wymogami Rozporządzenia Ministra Spraw Wewnętrznych i Administracji z dnia 25 kwietnia 2012

roku w sprawie ustalania geotechnicznych warunków posadowienia obiektów budowlanych.

1.6. OŚWIETLENIE

W celu poprawy bezpieczeństwa poruszających się w na tym terenie rowerzystów i pieszych zaplanowano budowę 13 latarni solarnych w ciągu projektowanej drogi rowerowej.

Plan prac oraz wyszczególnione rozwiązania przedstawiono na rys. Projekt Zagospodarowania Terenu [rys. D.01]

1.7. URZĄDZANIA BEZPIECZEŃSTWA RUCHU

Z uwagi na potrzebę podniesienia bezpieczeństwa ruchu w obrębie inwestycji do wykonania zaprojektowano:

- bariery ochronne typu olszyńskiego (U12a)
- wyspa azylu
- słupki chodnikowy blokujący

Plan prac oraz wyszczególnione rozwiązania przedstawiono na rys. Projekt Zagospodarowania Terenu [rys. D.01]

1.8. WIATY PRZYSTANKOWE I PARKING BIKE&RIDE

Zaprojektowano dwie wiaty autobusowe prefabrykowane o konstrukcji wykonanej z blachy ocynkowanej o wymiarach (310x130x240)cm.

Zaprojektowano wiatę rowerową prefabrykowane o konstrukcji stalowej o wymiarach (400x200x200)cm.

Plan prac oraz wyszczególnione rozwiązania przedstawiono na rys. Projekt Zagospodarowania Terenu [rys. D.01]

1.9. POWIERZCHNIE I DŁUGOŚCI

DŁUGOŚĆ ODCINKA OBJĘTEGO OPRACOWANIEM	2057mb
- droga rowerowa	4330,25m ²
- zjazdy bitumiczne	425,52m ²
- zatoka autobusowa	113,29m ²
- jezdnia(dobudowa)	121,86m ²

1.10. ORGANIZACJA RUCHU NA CZAS PROWADZENIA ROBÓT

Na czas realizacji inwestycji wykonawca robót opracuje projekt czasowej organizacji ruchu i przedstawi go do uzgodnienia w oddzielnym opracowaniu.

1.11. ROBOTY PORZĄDKOWE, WYKOŃCZENIOWE, INNE WYMAGANIA, UWAGI KOŃCOWE

Zagospodarowanie terenu w sąsiedztwie budowy drogi należy doprowadzić do stanu pierwotnego.

Całość robót należy wykonać zgodnie z obowiązującymi warunkami technicznymi wykonania i odbioru robót budowlano – montażowych, obowiązującymi normami PN-81/B-03020, PN-68/B-06050 i przepisami oraz warunkami BHP.

W rejonie czynnych urządzeń inżynierskich i sieci - prace ziemne należy prowadzić bez użycia sprzętu mechanicznego pod nadzorem przedstawiciela właściwej instytucji zarządzającej urządzeniami.

Opracował:

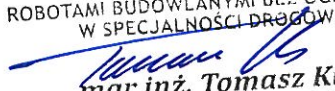
PROJEKTOWANIE I KIEROWANIE
ROBOTAMI BUDOWLANYMI BEZ OGRANICZEŃ
W SPECJALNOŚCI DROGOWEJ

mgr inż. Tomasz Kuś
Upewnienia bud.: WAM/0048/PWCD/12
Polska Izba Inż. Bud.: WAM/BD/0107/12

DOKUMENTY FORMALNE UPRAWNIENIA, OŚWIADCZENIA, UZGODNIENIA

UWAGA

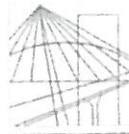
Kserokopie dokumentów, map, uzgodnień i zgody w niniejszym opracowaniu są zgodne z oryginałem.



WARMIŃSKO-MAZURSKA
OKRĘGOWA IZBA INŻYNIERÓW BUDOWNICTWA
OKRĘGOWA KOMISJA KWALIFIKACYJNA
10-532 Olsztyn, Plac Konsulatu Polskiego 1



WAM/OKK/U/55/12

Olsztyn, dnia 15 czerwca 2012 r.

DECYZJA

Na podstawie art. 24 ust.1 pkt 2 ustawy z dnia 15 grudnia 2000 r. o samorządach zawodowych architektów, inżynierów budownictwa oraz urbanistów /Dz. U. z 2001 r. Nr 5 poz. 42, ze zm./, art. 12 ust. 3, art.13 ust.1 pkt 1 i 2, art. 14 ust. 1 pkt 2a ustawy z dnia 07 lipca 1994 r. Prawo budowlane /tekst jednolity Dz. U. z 2010 r. Nr 243, poz. 1623 ze zm./, § 6 pkt 1 i 2, § 11 ust. 1 pkt 1, § 15, § 18 ust. 1 pkt 1 i 2 rozporządzenia Ministra Transportu i Budownictwa z dnia 28 kwietnia 2006 r. w sprawie samodzielnych funkcji technicznych w budownictwie /Dz. U. z 2006 r. Nr 83 poz. 578 ze zm./ oraz art. 104 Kodeksu postępowania administracyjnego /t.j. Dz.U. z 2000 r. Nr 98, poz.1071 ze zm./

**Okręgowa Komisja Kwalifikacyjna
Warmińsko-Mazurskiej Okręgowej Izby Inżynierów Budownictwa
nadaje**

Panu TOMASZOWI KUŚ
magistrowi inżynierowi budownictwa
ur. dnia 24 marca 1983 r. w Braniewie

UPRAWNIENIA BUDOWLANE

Nr ewid. WAM/0048/PWOD/12

**DO PROJEKTOWANIA I KIEROWANIA ROBOTAMI BUDOWLANYMI
BEZ OGRANICZEŃ
W SPECJALNOŚCI DROGOWEJ**

UZASADNIENIE

W związku z uwzględnieniem w całości żądania strony, na podstawie art. 107, § 4 K.p.a. odstępuje się od uzasadnienia decyzji. Zakres nadanych uprawnień budowlanych wskazano na odwrócie decyzji.

Pouczenie :

- Zgodnie z art. 12 ust. 7 w/w ustawy Prawo budowlane – podstawę do wykonywania samodzielnych funkcji technicznych w budownictwie stanowi wpis, w drodze decyzji, do centralnego rejestru Głównego Inspektora Nadzoru Budowlanego oraz wpis na listę członków właściwej izby samorządu zawodowego, potwierdzony zaświadczeniem wydanym przez tę izbę, z określonym w nim terminem ważności.
- Od decyzji niniejszej służy odwołanie do Krajowej Komisji Kwalifikacyjnej Polskiej Izby Inżynierów Budownictwa w Warszawie, za pośrednictwem Okręgowej Komisji Kwalifikacyjnej Warmińsko-Mazurskiej Okręgowej Izby Inżynierów Budownictwa w Olsztynie, w terminie 14 dni od dnia jej doręczenia.



Skład orzekający OKK:

- mgr inż. Zdzisław Binerowski
- inż. Janusz Palmowski
- mgr inż. Elżbieta Lasmanowicz

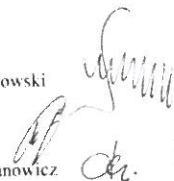

Geobet Sp. z o.o.

10-148 Olsztyn, Al. Przyjaciół 40/7 | tel. 89 521 39 03 | biuro@geobet.co | www.geobet.co
NIP: 739-382-97-61, Regon 280610371

Pan Tomasz Kuś upoważniony jest :

I. Na podstawie art. 12 ust. 1 pkt 1 - 5, art. 13 ust. 3 i 4 ustawy Prawo budowlane, w specjalności drogowej, bez ograniczeń do:

- a) projektowania, sprawdzania projektów architektoniczno-budowlanych i sprawowania nadzoru autorskiego,
- b) kierowania budową lub innymi robotami budowlanymi,
- c) kierowania wytwarzaniem konstrukcyjnych elementów budowlanych oraz nadzoru i kontroli technicznej wytwarzania tych elementów,
- d) wykonywania nadzoru inwestorskiego,
- e) sprawowania kontroli technicznej utrzymania obiektów budowlanych.

II. Na podstawie § 15, § 18 ust. 1 pkt 1 i 2 rozporządzenia Ministra Transportu i Budownictwa z dnia 28 kwietnia 2006 r. w sprawie samodzielnych funkcji technicznych w budownictwie /Dz. U. z 2006 r. Nr 83 poz. 578 ze zm./ uprawnienia niniejsze uprawniają **w specjalności drogowej** bez ograniczeń do :

- 1) projektowania obiektu budowlanego i kierowania robotami budowlanymi związanymi z obiektem budowlanym, takim jak :
 - a) droga, w rozumieniu przepisów o drogach publicznych, z wyłączeniem drogowych obiektów inżynierskich oprócz przepustów,
 - b) droga dla ruchu i postoju statków powietrznych oraz przepust,
- 2) sporządzania projektu zagospodarowania działki lub terenu, w zakresie specjalności niniejszych uprawnień.

Otrzymuje:

1. Pan Tomasz Kuś
11-130 Orneta, ul. Przemysłowa 10/13
2. Okręgowa Rada Izby
3. Główny Inspektor Nadzoru Budowlanego
4. a/a

PRZEWODNICZĄCY
OKRĘGOWEJ KOMISJI KWALIFIKACYJNEJ
mgr inż. Zdzisław Binerajski

Olsztyn, dnia 15 czerwca 2012 r.



**WARMIŃSKO-MAZURSKA
OKRĘGOWA IZBA INŻYNIERÓW BUDOWNICTWA
OKRĘGOWA KOMISJA KWALIFIKACYJNA**
10-532 Olsztyn, Plac Konsulatu Polskiego 1



WAM/OKK/U/55/12

Olsztyn, dnia 15 czerwca 2012 r.

DECYZJA

Na podstawie art. 24 ust.1 pkt 2 ustawy z dnia 15 grudnia 2000 r. o samorządach zawodowych architektów, inżynierów budownictwa oraz urbanistów (Dz. U. z 2001 r. Nr 5 poz. 42, ze zm./, art. 12 ust. 3, art.13 ust.1 pkt 1, art. 14 ust. 1 pkt 2a ustawy z dnia 07 lipca 1994 r. Prawo budowlane (tekst jednolity Dz. U. z 2010 r. Nr 243, poz. 1623 ze zm./, § 6 pkt 1 i 2, § 11 ust. 1 pkt 1, § 15, § 18 ust. 1 pkt 1 i 2 rozporządzenia Ministra Transportu i Budownictwa z dnia 28 kwietnia 2006 r. w sprawie samodzielnych funkcji technicznych w budownictwie (Dz. U. z 2006 r. Nr 83 poz. 578 ze zm./ oraz art. 104 Kodeksu postępowania administracyjnego (Dz.U. z 2000 r. Nr 98, poz. 1071 ze zm./

**Okręgowa Komisja Kwalifikacyjna
Warmińsko-Mazurskiej Okręgowej Izby Inżynierów Budownictwa
nadaje**

Panu MARKOWI KOTOWSKIEMU
magistrowi inżynierowi budownictwa
ur. dnia 11 lutego 1983 r. w Szczycinie

UPRAWNIENIA BUDOWLANE

Nr ewid. WAM/0051/POOD/12

**DO PROJEKTOWANIA BEZ OGRANICZEŃ
W SPECJALNOŚCI DROGOWEJ**

UZASADNIENIE

W związku z uwzględnieniem w całości żądania strony, na podstawie art. 107 § 4 K.p.a. odstępuje się od uzasadnienia decyzji. Zakres nadanych uprawnień budowlanych wskazano na odwrocie decyzji.

Pouczenie :

- Zgodnie z art. 12 ust. 7 w/w ustawy Prawo budowlane – podstawę do wykonywania samodzielnych funkcji technicznych w budownictwie stanowi wpis, w drodze decyzji, do centralnego rejestru Głównego Inspektora Nadzoru Budowlanego oraz wpis na listę członków właściwej izby samorządu zawodowego, potwierdzony zaświadczeniem wydanym przez tę izbę, z określonym w nim terminem ważności.
- Od decyzji niniejszej służy odwołanie do Krajowej Komisji Kwalifikacyjnej Polskiej Izby Inżynierów Budownictwa w Warszawie, za pośrednictwem Okręgowej Komisji Kwalifikacyjnej Warmińsko-Mazurskiej Okręgowej Izby Inżynierów Budownictwa w Olsztynie, w terminie 14 dni od dnia jej doręczenia.



Skład orzekający OKK:

- mgr inż. Zdzisław Binetowski
- mgr Jacek Palmowski
- mgr inż. Elżbieta Lasmanowicz

Pan Marek Kotowski upoważniony jest :

I. Na podstawie art. 12 ust. 1 pkt 1, art. 13 ust. 4 ustawy Prawo budowlane, w specjalności drogowej, bez ograniczeń do:

- a) projektowania, sprawdzania projektów architektoniczno-budowlanych i sprawowania nadzoru autorskiego,
- b) sprawowania kontroli technicznej utrzymania obiektów budowlanych.

II. Na podstawie § 15, § 18 ust. 1 pkt 1 i 2 rozporządzenia Ministra Transportu i Budownictwa z dnia 28 kwietnia 2006 r. w sprawie samodzielnych funkcji technicznych w budownictwie (Dz. U. z 2006 r. Nr 83 poz. 578 ze zm.) uprawnienia niniejsze uprawniają w specjalności drogowej bez ograniczeń do :

- 1) projektowania obiektu budowlanego, takiego jak :
 - a) droga, w rozumieniu przepisów o drogach publicznych, z wyłączeniem drogowych obiektów inżynierskich oprócz przepustów,
 - b) droga dla ruchu i postoju statków powietrznych oraz przepust.
- 2) sporządzania projektu zagospodarowania działki lub terenu, w zakresie specjalności niniejszych uprawnień.

Otrzymuje:

1. Pan Marek Kotowski
10-098 Olsztyn, ul. Złota 7/24
2. Okręgowa Rada Izby
3. Główny Inspektor Nadzoru Budowlanego
4. a.u

PRZEWODNICZĄCY
OKRĘGOWEJ KOMISJI WALIDACYJNEJ
[Podpis]
mgr inż. Zdzisław Biskupski

Olsztyn, dnia 15 czerwca 2012 r.

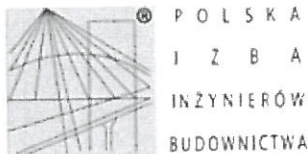

Zaświadczenie

o numerze weryfikacyjnym:

WAM-2WZ-CSC-CAD *

Pan Tomasz Kuś o numerze ewidencyjnym WAM/BD/0107/12
adres zamieszkania ul. Przemysłowa 10/13, 11-130 Orneta
jest członkiem Warmińsko-Mazurskiej Okręgowej Izby Inżynierów Budownictwa i posiada
wymagane ubezpieczenie od odpowiedzialności cywilnej.
Niniejsze zaświadczenie jest ważne do dnia 2017-07-31.

Zaświadczenie zostało wygenerowane elektronicznie i opatrzone bezpiecznym podpisem elektronicznym
weryfikowanym przy pomocy ważnego kwalifikowanego certyfikatu w dniu 2016-07-06 roku przez:

Mariusz Dobrzeńcki, Przewodniczący Rady Warmińsko-Mazurskiej Okręgowej Izby Inżynierów Budownictwa.

(Zgodnie art. 5 ust. 2 ustawy z dnia 18 września 2001 r. o podpisie elektronicznym (Dz. U. 2001 Nr 130 poz. 1450) dane w postaci
elektronicznej opatrzone bezpiecznym podpisem elektronicznym weryfikowanym przy pomocy ważnego kwalifikowanego certyfikatu są
równoważne pod względem skutków prawnych dokumentom opatrzonym podpisami własnoręcznymi.)

* Weryfikację poprawności danych w niniejszym zaświadczeniu można sprawdzić za pomocą numeru weryfikacyjnego zaświadczenia na
stronie Polskiej Izby Inżynierów Budownictwa www.pilb.org.pl lub kontaktując się z biurem właściwej Okręgowej Izby Inżynierów
Budownictwa.



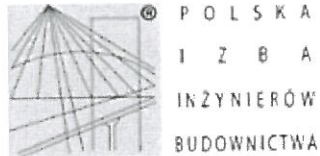

Zaświadczenie

o numerze weryfikacyjnym:

WAM-UYT-972-VQ1 *

Pan Marek Kotowski o numerze ewidencyjnym WAM/BD/0104/12
adres zamieszkania ul. Złota 7/24, 10-698 Olsztyn
jest członkiem Warmińsko-Mazurskiej Okręgowej Izby Inżynierów Budownictwa i posiada
wymagane ubezpieczenie od odpowiedzialności cywilnej.
Niniejsze zaświadczenie jest ważne do dnia 2017-07-31.

Zaświadczenie zostało wygenerowane elektronicznie i opatrzone bezpiecznym podpisem elektronicznym
weryfikowanym przy pomocy ważnego kwalifikowanego certyfikatu w dniu 2016-07-26 roku przez:

Mariusz Dobrzeński, Przewodniczący Rady Warmińsko-Mazurskiej Okręgowej Izby Inżynierów Budownictwa.

(Zgodnie art. 5 ust 2 ustawy z dnia 18 września 2001 r. o podpisie elektronicznym (Dz. U. 2001 Nr 130 poz. 1450) dane w postaci elektronicznej opatrzone bezpiecznym podpisem elektronicznym weryfikowanym przy pomocy ważnego kwalifikowanego certyfikatu są równoważne pod względem skutków prawnych dokumentom opatrzonym podpisami własnoręcznymi.)

* Weryfikację poprawności danych w niniejszym zaświadczeniu można sprawdzić za pomocą numeru weryfikacyjnego zaświadczenia na stronie Polskiej Izby Inżynierów Budownictwa www.pilb.org.pl lub kontaktując się z biurem właściwej Okręgowej Izby Inżynierów Budownictwa.





POPRAWA EKOMOBILNOŚCI MIEJSKIEJ
NA TERENIE GMINY JONKOWO

URZĄD GMINY
11-042 JONKOWO
ul. Kłosa 2
NIP 739-10-10-779

Jonkowo, 15 lutego 2017r.

GK. 7011.25.2017

Geobet Sp. z o.o.
Al. Przyjaciół 40/7
10-148 Olsztyn

Dotyczy: „Opracowanie dokumentacji projektowo-kosztorysowej budowy ciągów komunikacji rowerowo pieszej na terenie gminy Jonkowo”

Ja niżej podpisany Wójt Gminy Jonkowo Wojciech Giecko **uzgadniam** ww. projekt budowy drogi rowerowej wzdłuż drogi powiatowej nr 1407N na odcinku Giedajły-Jonkowo oraz na drodze gminnej położonej na działce 6-70/4 pozytywnie, bez uwag.

10-148 Olsztyn, Al. Przyjaciół 40/7
14-200 Jonkowo
ul. Toruńska 2
14-200 Jonkowo

Jonkowo, 07.02.2017r.

Oświadczenie

Oświadczam, że na podstawie Rozporządzenia Ministra Transportu i Gospodarki Morskiej z dnia 2 marca 1999r. w sprawie warunków technicznych, jakim powinny odpowiadać drogi publiczne i ich usytuowanie (Dz. U. Nr 43 poz. 430 z późniejszymi zmianami), art. 139a ust. 4. „Kanał technologiczny nie może naruszać skrajni drogi ani ograniczać możliwości przebudowy lub remontu drogi, a jego usytuowanie powinno uwzględniać docelową realizację.” Ze względu na zakres planowanej inwestycji (budowa jedynie drogi dla rowerów) odstąpiono od budowy kanału technologicznego dla inwestycji pn. „Opracowanie dokumentacji projektowo kosztorysowej budowy ciągów komunikacji rowerowo - pieszej na terenie gminy Jonkowo”. Budowa kanału technologicznego powodowała by wycinkę wszystkich drzew wzdłuż projektowanej drogi dla rowerów oraz znacząco zwiększyła koszty przebudowy.

w JONKOWIE
mgr inż. Michał Ciołek

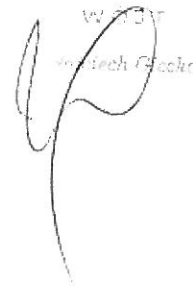

12 271004 50 075A 00000004
w 0,177041
numeracja 5 10-12 Olsztyn
KRS 193632 ul. Przyjaciół 40/7

Olsztyn, dnia 06.02.2017 r.

UD.4172.UP.141.2017.LW.

POSTANOWIENIE Nr 10/UP/2017

Na podstawie art. 43 ustawy z dnia 21 marca 1985r. o drogach publicznych (Dz. U. z 2016 r., poz. 1440 ze zm.) art. 106 Kodeksu postępowania administracyjnego (Dz. U. z 2016 r., poz. 23 ze zm.) oraz uchwały Nr 8/3/2015 Zarządu Powiatu w Olsztynie z dnia 20 stycznia 2015 r. w sprawie udzielania upoważnienia do załatwiania spraw w imieniu zarządu wynikających z funkcji zarządcy dróg powiatowych, po rozpatrzeniu wniosku dotyczącego uzgodnienia projektu budowy ciągów komunikacji rowerowo pieszej na terenie gminy Jonkowo w pasie drogowym drogi powiatowej Nr 1407 N na terenie gminy Jonkowo.

Wniosek złożył Pan Łukasz Roman w imieniu GEOBET Sp. z o.o., Al. Przyjaciół 40/7, 10-148 Olsztyn działając z upoważnienia i na rzecz Gminy Jonkowo

Postanawiam

uzgodnić projekt budowy ciągów komunikacji rowerowo pieszej na terenie gminy Jonkowo w pasie drogowym drogi powiatowej Nr 1407 N na terenie gminy Jonkowo, zgodnie z załączonym projektem zagospodarowania terenu.

Pouczenie

1. Od niniejszego postanowienia służy stronie zażalenie za moim pośrednictwem do Samorządowego Kolegium Odwoławczego w Olsztynie, ul. Kajki 10/12 w terminie 7 dni od dnia jego otrzymania.
2. Jednocześnie informuję, że przed przystąpieniem do realizacji zadania należy geodezyjnie wyznaczyć granice działki.
3. W trakcie wykonywania prac zabrania się składowania materiałów i postoju sprzętu w pasie drogowym bez zgody zarządcy drogi.





Z up. ZP. 17561.0001.001
DYREKTOR
.....
MIEJSKI ODDZIAŁ ADMINISTRACJI

Otrzymałem Olsztyn, dnia

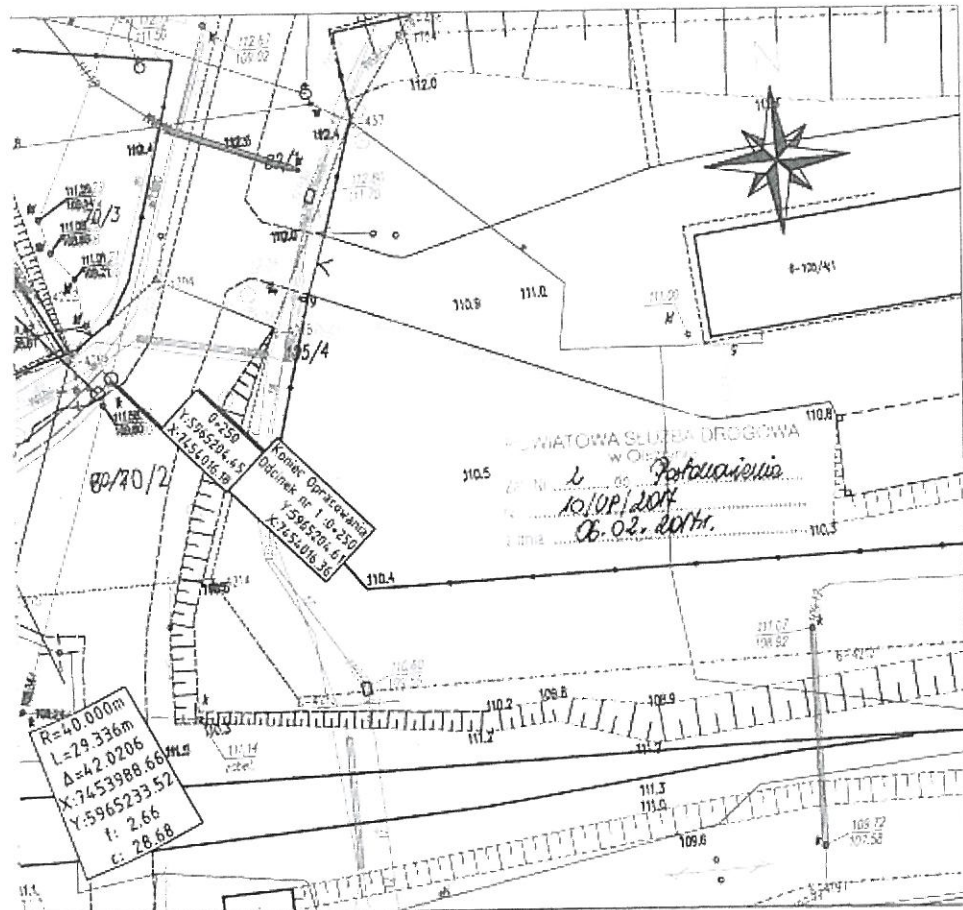
Otrzymują:
1. adresat
2. aa

Sprawę prowadzi: Izabela Waraksa, tel. 89 535 66 39



<p>Legenda:</p> <ul style="list-style-type: none"> — krawężnik drogowy — krawężnik najazdowy — obrzeże betonowe □ powierzchnia ciągu pieszo-rowerowego □ powierzchnia zatoki autobusowej □ powierzchnia wiaty autobusowej □ powierzchnia zjazdu z naw. bitumicznej □ powierzchnia zieleni □ powierzchnia pobocza □ powierzchnia rowu □ powierzchnia zjazdu z kostki □ powierzchnia budowywanej jezdni - - - przepust + latarnia ⊗ 15 drzewa przeniesione do wysinku 	Projekt:	Opracowanie dokumentacji projektowo- kosztorysowej budowy ciągów komunikacji rowerowo pieszej na terenie gminy Jonkowo		
	Branie:	Drogi (D)		
	Obekt:	Ciąg komunikacji rowerowo pieszej wzdłuż drogi powiatowej Nr 1407N na odcinku Giedajty- Jonkowo		
	Inwestor:	Gmina Jonkowo ul. Kłopoty 1, 11-642 Jonkowo		
	Główny projektant:	 Geobet Sp. z o.o. 12-118 Olsztyn, Al. Przyjaciół 40/1, tel. +485213302		
Rysunek:	Projekt zagospodarowania terenu			
Projektował:	Nr upr. WAK/0008/POW/D/12 WAK/10/02/17	Podpis 	Data: październik 2016	
Sprawił:	Nr upr. WAK/0025/POW/D/12 WAK/ED/10/12	Podpis 	Skala: 1:500	
Opracował:		Podpis 	Rys. D.01d	



> www.powiat-olsztynski.pl

Powiatowa Służba Drogowa

ul. Cementowa 3, 10-429 Olsztyn
tel. +48 535 66 30
fax +48 535 66 40
e-mail: psd@powiat-olsztynski.pl
NIP 739-30-19-602

Olsztyn dn. 16.02.2017 r.

UD/7001/08/16

Geobet Sp. z o.o.
Al. Przyjaciół 40/7
10-148 Olsztyn

Powiatowa Służba Drogowa w Olsztynie wyraża zgodę na nieodpłatne dysponowanie przez Firmę Geobet Sp. z o.o. nieruchomościami oznaczonymi w ewidencji gruntów i budynków jako działki nr 28, położoną w obrębie Giedajty, gm. Jonkowo oraz 66, 70/1 i 70/2, położone w obrębie Jonkowo, gm. Jonkowo, na cele budowlane związane z realizacją „Opracowania dokumentacji projektowo-kosztorysowej budowy ciągów komunikacji rowerowo pieszej na terenie gminy Jonkowo” w ramach zadania inwestycyjnego „Przebudowa drogi gminnej Wrzesina-Porbady-Godki Nr 157004N wraz z ciągami komunikacji rowerowo pieszej na terenie gminy Jonkowo” na okres: od dnia doręczenia niniejszego pisma do dnia uzyskania pozwolenia na budowę lub legalizacji robót budowlanych nie wymagających pozwolenia na budowę.

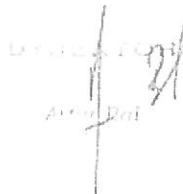

Otrzymują:

1. Adresat
2. a/a

Warmia
- warto!

Sprawę prowadzi: Wojciech Fabisiak, tel. 0 89 535 66 39



REGIONALNA DYREKCJA OCHRONY ŚRODOWISKA W OLSZTYNIE

Wydział Oceny Oddziaływania na Środowisko

Olsztyn, 12 grudnia 2016 r.

WOOŚ.4240.591.2016.NS.1

Wójt Gminy Jonkowo
ul. Klonowa 2
11-042 Jonkowo

W odpowiedzi na pismo z 30 listopada 2016 r. znak: GK.6220.31.2016 dotyczące wydania opinii w sprawie obowiązku przeprowadzenia oceny oddziaływania na środowisko dla przedsięwzięcia polegającego na **budowie ciągów komunikacji pieszo-rowerowej wzdłuż drogi powiatowej Giedajty-Jonkowo nr 1407N następnie wzdłuż drogi gminnej wewnętrznej dz.nr 70/4 obręb Jonkowo, gmina Jonkowo**, informuję jak niżej.

Przedmiotowe przedsięwzięcie polega na budowie drogi przeznaczonej do komunikacji pieszo-rowerowej wzdłuż istniejącej drogi powiatowej Giedajty-Jonkowo NR1407, na odcinku około 1850 mb wraz z budową wiaty przystankowej i zatoki autobusowej oraz na budowie ciągów komunikacji wzdłuż drogi gminnej wewnętrznej dz. Nr 70/4 obręb Jonkowo, na odcinku około 300 mb wraz z budową parkingu BIKE&RIDE w sąsiedztwie przystanku kolejowego w Jonkowie. Ponadto planuje się poprawę systemu odwodnienia drogi poprzez przebudowę/budowę oraz odmulenie rowów przydrożnych wraz z budową/przebudową przepustów. Ścieżki pieszo-rowerowe projektuje się z kostki brukowej betonowej bądź z betonu asfaltowego, przepusty pod drogami żelbetowe prefabrykowane, z blach stalowych falistych lub z tworzyw sztucznych PP, PE. Planowana inwestycja przebiega po terenach dotychczas zajmowanych przez grunty rolne, pojedyncze drzewa oraz skupiska drzew i krzewów.

Inwestycja nie jest zlokalizowana na obszarach przyrodniczo cennych, objętych ochroną w rozumieniu ustawy z dnia 16 kwietnia 2004 r. o *ochronie przyrody* (Dz. U. z 2015 r., poz. 1651 z późn. zm.), w tym obszarach Natura 2000. W odległości około 0,41 km od przedsięwzięcia znajduje się *Obszar Chronionego Krajobrazu Doliny Pasłęki*, natomiast w odległości około 0,08 km od planowanej inwestycji znajduje się obszar Natura 2000 - *Obszar Mający Znaczenie dla Wspólnoty Jonkowo-Warkaty PLH280039*.

Zgodnie z art. 71 ust. 2 ustawy z dnia 3 października 2008 r. o *udostępnianiu informacji o środowisku i jego ochronie, udziale społeczeństwa w ochronie środowiska oraz o ocenach oddziaływania na środowisko* (Dz. U. z 2016 r., poz. 353), uzyskanie decyzji o środowiskowych uwarunkowaniach, a tym samym wnioskowanej opinii, wymagane jest dla planowanych przedsięwzięć mogących zawsze znacząco oraz potencjalnie znacząco oddziaływać na środowisko, wymienionych w § 2 i § 3 rozporządzenia Rady Ministrów z dnia 9 listopada 2010 r. w *sprawie przedsięwzięć mogących znacząco oddziaływać na środowisko* (Dz. U. z 2016 r. poz. 71).

Po dokonanej analizie przedłożonej dokumentacji należy stwierdzić, że planowana inwestycja nie kwalifikuje się do § 3 ust. 1 pkt 60 rozporządzenia Rady Ministrów z dnia 9 listopada 2010 r. w *sprawie przedsięwzięć mogących znacząco oddziaływać na środowisko (drogi o nawierzchni twardej o całkowitej długości przedsięwzięcia powyżej 1 km inne niż wymienione w § 2 ust. 1 pkt 31 i 32 oraz obiekty mostowe w ciągu drogi*



Spełniamy wymagania EMAS – zarządzamy urzędem efektywnie, oszczędnie i prośrodowiskowo
ul. Dworkowa 60, 10-437 Olsztyn, tel: 85 53 72 100, fax: 85 52 70 493, sekretariat@katoridba.gov.pl, olsztyndba.gov.pl

Geobet Sp. z o.o.

10-148 Olsztyn, Al. Przyjaciół 40/7 | tel. 89 521 39 03 | biuro@geobet.co | www.geobet.co
NIP: 739-382-97-61, Regon 280610371

o nawierzchni twardej, z wyłączeniem przebudowy dróg oraz obiektów mostowych, służących do obsługi stacji elektroenergetycznych i zlokalizowanych poza obszarami objętymi formami przyrody, o których mowa w art. 6 ust. 1 pkt. 1-5, 8 i 9 ustawy z dnia 16 kwietnia 2004 r. o ochronie przyrody). Z informacji zawartych w karcie informacyjnej przedsięwzięcia wynika, że nie planuje się budowy drogi, a jedynie budowę ciągów pieszo-rowerowych, parkingu oraz poprawę systemu odwodnienia drogi poprzez przebudowę/budowę oraz odmulenie rowów przydrożnych wraz z budową przepustów.

Biorąc powyższe pod uwagę należy stwierdzić, że przedmiotowe zamierzenie inwestycyjne nie wymaga uzyskania decyzji o środowiskowych uwarunkowaniach. Brak jest zatem podstawy prawnej do wydania opinii w sprawie konieczności przeprowadzenia oceny oddziaływania na środowisko.

REGIONALNY INSPEKTOR
DO OCHRONY ŚRODOWISKA
w Olsztynie
Agata Mozdziejcz

Otrzymują:

1. Wójt Gminy Jonkowo (doręczenie elektroniczne za pośrednictwem platformy ePUAP (z prośbą o poinformowanie stron postępowania)
2. Inwestor
3. aa



ZARZĄD MELIORACJI I URZĄDZEŃ WODNYCH W OLSZTYNIE
REJONOWY ODDZIAŁ W OLSZTYNIE

10-503 Olsztyn, ul. Kościuszki 37A, tel/fax 89 5336668

MUW.DO.6011-10/17

Olsztyn dnia 09.02.2017r.

Geobet Sp. z o.o.

Al. Przyjaciół 40/7, 10-148 Olsztyn

Uzgodnienie
Nr 10/2017
z dnia 09.02.2017r.

Dotyczy zadania inwestycyjnego pn. „Opracowanie dokumentacji projektowo - kosztorysowej budowy ciągów komunikacji rowerowo pieszej na terenie gminy Jonkowo”.

W odpowiedzi na pismo z dnia 31 stycznia 2017r. dotyczące uzgodnienia operatu wodnoprawnego dla zamierzenia inwestycyjnego:

Opracowanie Wrzesina-Porbady-Gotki:

- budowa kładki dla rowerów na Strudze Trojańskiej w przebudowie drogi gminnej 1570004N (działka 22-14),
- utwardzenie nawierzchni jezdni na istniejącym przepuście Strugu Trojańskiej w przebiegu drogi gminnej 157004N (działka 22-14),

Opracowanie Giedajty-Jonkowo:

- utwardzenie pobocza na przepuście Strugi Trojańskiej w celu wykonania drogi dla rowerów w przebiegu drogi powiatowej nr 1407N (działka nr 3-1),

Zarząd Melioracji i Urządzeń Wodnych Rejonowy Oddział w Olsztynie uzgadnia załączone operaty bez uwag.

Po zakończeniu robót należy sporządzić operat geodezyjny powykonawczy z naniesionymi urządzeniami znajdującymi się w obrębie Strugi Trojańskiej.

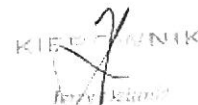

KIEP...
KIEP...
KIEP...



ZARZĄD MELIORACJI I URZĄDZEŃ WODNYCH W OLSZTYNIE
REJONOWY ODDZIAŁ W OLSZTYNIE

10-503 Olsztyn, ul. Kościuszki 37A, tel/fax 89 5336668

MUW.DO.6011-9/17

Olsztyn dnia 08.02.2017r.

Geobet Sp. z o.o.

Al. Przyjaciół 40/7, 10-148 Olsztyn

Warunki Techniczne

Nr 9/2017

z dnia 08.02.2017r.

Ustala się warunki techniczne dla realizacji inwestycji drogowej pn. „Opracowanie dokumentacji projektowo - kosztorysowej budowy ciągów komunikacji rowerowo pieszej na terenie gminy Jonkowo”.

1. Opracowanie wykonać w oparciu o Rozporządzenie Ministra Transportu i Gospodarki Morskiej z dnia 30 maja 2000 r. (Dz. U 2000 nr 63 poz. 735 ze zmianami).
2. W miejscach przekroczenia, planowanej inwestycji ze Strugą Trojańską, wyloty budowanych jak i istniejących rowów należy umocnić narzutem kamiennym granulacji 10-15 cm. na geotkaninie.
3. Skarpę pod kładką dla rowerów, umocnić narzutem kamiennym granulacji 10-15 cm. na geotkaninie.
4. Koryto ciekłu na odcinku umocnienia skarpy narzutem kamiennym, należy obustronnie zabezpieczyć palisadą.
5. Skarpę umocnić narzutem kamiennym jednym ciągiem, w taki sposób, że umocnienie wychodzi poza skraj ostatniego urządzenia minimum 2,5 m.
6. Po zakończeniu robót należy sporządzić operat geodezyjny powykonawczy z naniesionymi urządzeniami znajdującymi się w obrębie Strugi Trojańskiej.

Do inwestora należeć będzie obowiązek :

1. Uzyskania decyzji wodno-prawnej
2. Zawarcia z ZMIUW Olsztyn ul. Partyzantów 24, umowy użyczenia gruntu.
3. Kontrolowania stanu technicznego wylotu i umocnień skarp, oraz niezwłocznie naprawić powstałe uszkodzenia.

Geobet Sp. z o.o.

10-148 Olsztyn, Al. Przyjaciół 40/7 | tel. 89 521 39 03 | biuro@geobet.co | www.geobet.co
NIP: 739-382-97-61, Regon 280610371

4. Powiadomienia na piśmie ZMiUW RO w Olsztynie, o terminie rozpoczęcia i zakończenia robót.

KIEROWNICZKA

Tytuł



Polska Spółka Gazownictwa sp. z o.o.
Oddział Zakład Gazowniczy w Olsztynie
ul. Lubelska 42 A, 10-409 Olsztyn
tel. 89 538 30 00, faks 89 538 30 01

Dział Zarządzania Majątkiem Sieciowym (ZTI)
ul. Lubelska 42 A, 10-409 Olsztyn
uzgodnienia.olsztyn@psgaz.pl



UZGODNIENIE NR 0437/BR/ZTI/2017
z dnia: 2017-01-25

Zadanie: Budowa ciągów komunikacji rowerowo-pieszrej na terenie gminy Jonkowo
Giedajty-Jonkowo

Opracowanie: Projekt zagospodarowania terenu

Miejscowość: Jonkowo (gm. Jonkowo)

Adres: N1407N

Projektant: Tomasz Kuś, upr. nr: WAM/0048/PWOD/12

Inwestor: Urząd Gminy Jonkowo Klonowa 2 11-042 Jonkowo

Opracowanie jw. UZGADNIA SIĘ.

Warunki uzgodnienia zawarto na drugiej stronie.

Warunki uzgodnienia:





1. Rozpoczęcie robót należy zgłosić pisemnie w siedzibie właściwej dla terenu inwestycji Gazowni, nie później niż 7 dni przed planowanym terminem ich rozpoczęcia.
2. W przypadku natrafienia na nieczyniwartoryzowaną sieć gazową należy wstrzymać prace i niezwłocznie powiadomić właściwą, dla terenu inwestycji, Gazownię.
3. Wszelkie uszkodzenia sieci gazowej Inwestor i Wykonawca zobowiązani są usunąć własnym kosztem i staraniem. Inwestor/Wykonawca w związku z uszkodzeniem, ponosi odpowiedzialność z tytułu szkody wynikowej poniesionej przez Polską Spółkę Gazownictwa sp. z o.o. Oddział Zakład Gazowniczy. O uszkodzeniu sieci gazowej sprawca zobowiązany jest niezwłocznie powiadomić Pogotowie Gazowe tel. nr 992.
4. Uzgodnienie jest ważne przez okres 24 miesięcy od daty jego wydania.
5. Wszelkie zmiany w dokumentacji projektowej, dokonane po wydaniu niniejszego uzgodnienia, wymagają ponownego uzgodnienia projektu w PSG sp. z o.o. Oddział Zakład Gazowniczy, Dział Zarządzania Majątkiem Sieciowym/Gazownia.
6. Za aktualność mapy do celów projektowych i jej zgodność z stanem rzeczywistym terenu odpowiada projektant.
7. W pobliżu istniejącej sieci gazowej roboty ziemne wykonywać ręcznie.
8. Nie dopuszcza się obniżenia rzędnej terenu nad istniejącym gazociągiem/przyłączem średniego/niskiego ciśnienia, powodującego zmniejszenie wielkości jego przykrycia poniżej 0,80m.
9. Zachować minimalną odległość 0,5 m od gazociągu średniego ciśnienia do rzędnej dna rowu przydrożnego.

Pieczętka i podpis:

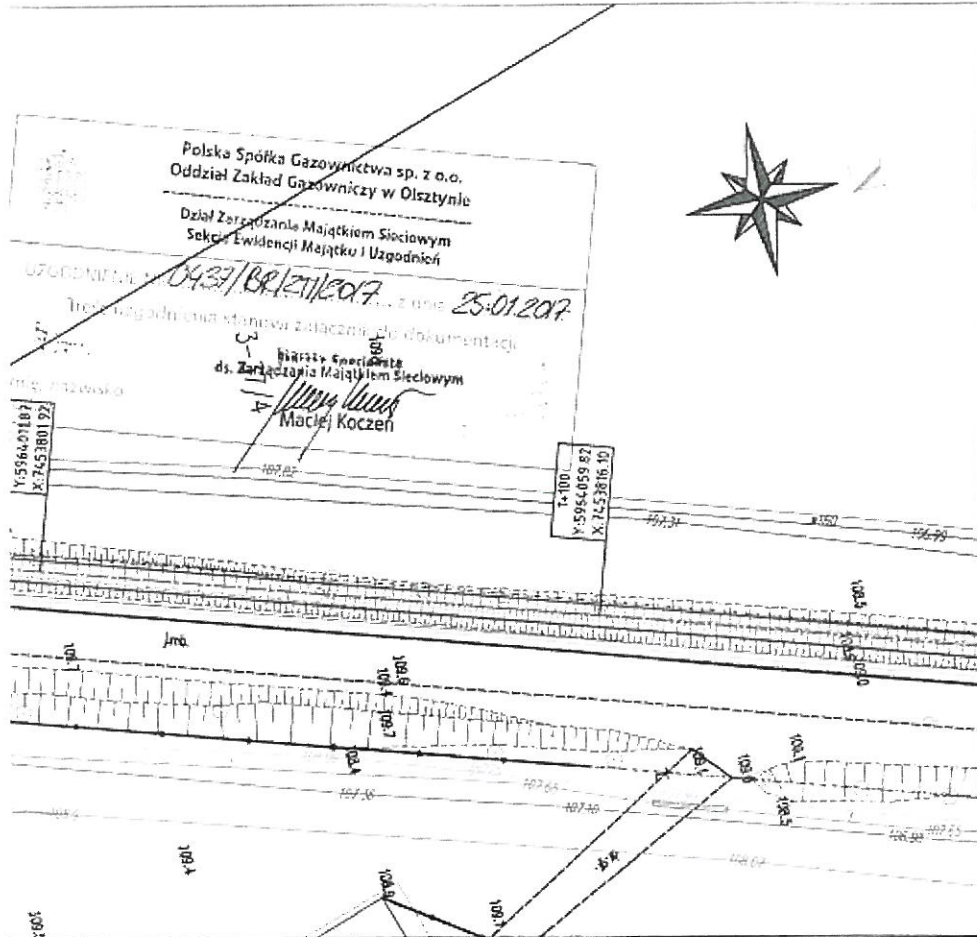
Stowarzyszenie Specjalistyczne
ds. Zarządzania Majątkiem Sieciowym
Maciej Koczeń
Maciej Koczeń

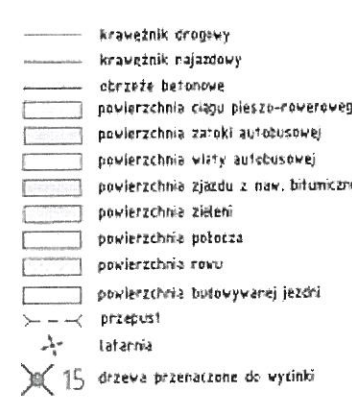
Osoba do kontaktu: Maciej Koczeń (maciej.koczen@olsztyn.psgaz.pl)



Legenda: 	Projekt Opracowanie dokumentacji projektowo- kosztorysowej budowy ciągów komunikacji rowerowo pieszej na terenie gminy Jonkowo			
	Branża: Drogi (D)			
Objekt: Ciąg komunikacji rowerowo pieszej wzdłuż drogi powiatowej Nr 1407N na odcinku Giedajty- Jonkowo				
Inwestor: Gmina Jonkowo ul. Skłotowa 2, 11-147 Jonkowo				
Główny projektant:  Geobet Sp. z o.o. 10-148 Olsztyn, Al. Przyjaciół 40/7, tel. +48995219903				
Rysunek: Projekt zagospodarowania terenu				
Projektował: mgr inż. Tomasz Kuś	Nr upr. WAM/0005/POND/12 WAM/0005/POND/12	Podpis: 	Data: październik 2016	
Sprawił: mgr inż. Marek Kotowski	Nr upr. WAM/0005/PEOD/12 WAM/0005/PEOD/12	Podpis: 	Skala: 1:500	
Opracował: Bartłomiej Bandurski		Podpis: 	Rys. 0.01a	



Orange Polska S.A.
Domena Hurt
Dostarczanie i Serwis Usług, Ewidencja i Standardy Infrastruktury
Dział Ewidencji i Zarządzania Danymi o Infrastrukturze 6-Olsztyn
Adres do korespondencji:
ul. Pięniężnego 21A, 10-004 Olsztyn
tel.: 89 535 20 60

Geobet Sp. z o.o.
Al. Przyjaciół 40/7
10-148 Olsztyn

Olsztyn, 01 Lutego 2017r.

Numer pisma: 6519/T000POLSKE/2017

Temat: Projekt ciągu komunikacji pieszo rowerowej wzdłuż drogi powiatowej Nr 1407N na odcinku Giedajty - Jonkowo,
działki nr 28, 27/108, 27/38, 27/111, 66, 1, 70/1, 70/2, 70/4.

Szanowni Państwo,

informujemy, że uzgadniamy sposób zabezpieczenia kabli OPL w ramach projektowanej budowy ciągu komunikacji pieszo rowerowej wzdłuż drogi powiatowej Nr 1407N na odcinku Giedajty - Jonkowo, działki nr 28, 27/108, 27/38, 27/111, 66, 1, 70/1, 70/2, 70/4.

Przy realizacji procesu budowy wymagane jest spełnienie następujących warunków, które są integralną częścią uzgodnienia:

1. Wykonawca jest zobowiązany zgłosić do ORANGE POLSKA S.A. prace w strefie sieci telekomunikacyjnej min. na 14 dni przed przystąpieniem do robót, powołując się na numer przedmiotowego pisma. Tryb i zasady zgłoszenia prac oraz wystąpienia o nadzór właścicielski dostępne są na stronie: www.orange.pl/wniosek nadzor. Wykonywanie prac na sieci ORANGE POLSKA S.A. bez zgłoszenia i nadzoru właścicielskiego jest naruszeniem własności ORANGE POLSKA S.A. i będzie zgłaszane organom ścigania. Zgłoszenie/Wniosek o nadzór właścicielski można przesłać ze strony www.orange.pl/wniosek nadzor lub kierować na adres:
ORANGE POLSKA S.A.
Obsługa Techniczna Klienta w Olsztynie
Wydział Utrzymania Usług i Infrastruktury
ul. Pięniężnego 21A
10-004 Olsztyn
Tel. 89 525 25 38
e-mail Bogdan.Szczepuchowski@orange.com

Powiadomienie powinno zawierać nazwę i adres wykonawcy prac oraz telefon kontaktowy.

2. Roboty budowlano – montażowe w obrębie sieci telekomunikacyjnej wykonywać zgodnie z normami i przepisami obowiązującymi w budownictwie łączności ręcznie i pod nadzorem upoważnionego przedstawiciela ORANGE POLSKA S.A. Dostarczanie i Serwis Usług Obsługi Technicznej Klienta w Olsztynie;

3. Lokalizację podziemnych urządzeń telekomunikacyjnych w terenie należy potwierdzić za pomocą przekopów kontrolnych, a w przypadku odkrycia w trakcie robót ziemnych urządzeń nienaniesionych na planie należy je zabezpieczyć na koszt inwestora i powiadomić przedstawiciela ORANGE POLSKA S.A. Dostarczanie i Serwis Usług Obsługi Technicznej Klienta w Olsztynie oraz inspektora nadzoru. Istniejącą sieć teletechniczną eksploatowaną przez ORANGE POLSKA S.A. pokazano na załączonym podkładzie geodozyjnym kolorem pomarańczowym;
4. W strefie projektowanych wykopów kanalizację teletechniczną zabezpieczyć przed uszkodzeniem zgodnie z przedstawionym rozwiązaniem technicznym. Dodatkowe szczegóły zabezpieczenia ustalić na roboczo z naszym przedstawicielem Pan *Stanisław Hinzman* tel. 89 525 22 58; 503 195 504. Koszty zabezpieczenia ponosi naruszający stan istniejący;
5. W przypadku zmiany rzędnych terenu należy wyregulować poziom ram studni do projektowanej niwelety. Zachować normalatywne przykrycie kanalizacji teletechnicznej. Koszty zabezpieczenia ponosi naruszający stan istniejący;
6. Miejsca zbliżeń i skrzyżowań oraz elementy zanikowe sieci telekomunikacyjnej przed ich zasypaniem podlegają obowiązkowi zgłoszenia pracownikowi sprawującemu w imieniu Orange Polska nadzór nad realizowanymi pracami.
7. Po zakończeniu prac inwestor jest zobowiązany do pisemnego zgłoszenia z 14-dniowym wyprzedzeniem na adres podany w punkcie 1 niniejszego pisma – wykonane zadanie do odbioru technicznego w zakresie miejsc kolizyjnych z sieciami teletechnicznymi oraz otrzymania pisemnej akceptacji w formie protokołu odbioru lub notatki służbowej.
8. W przypadku uszkodzenia lub kradzieży infrastruktury teletechnicznej, w szczególności w wyniku niedotrzymania wymagań i warunków określonych w niniejszym dokumencie, ORANGE POLSKA S.A., obciąża sprawcę pełnymi kosztami naprawy oraz odszkodowaniem za straty związane między innymi z wypłaconymi bonifikatami i karami wynikającymi z zawartych przez ORANGE POLSKA S.A. umów z klientami, a także innymi karami administracyjnymi. Łączna wysokość roszczeń ORANGE POLSKA S.A. w stosunku do sprawcy uszkodzenia może sięgać nawet kwoty kilkuset tysięcy złotych polskich;
9. Niniejsze uzgodnienie ważne jest jeden rok od daty jego wydania.
Za powyższe uzgodnienie zostanie pobrana opłata wg aktualnego cennika. Należność należy uregulować w terminie określonym na fakturze VAT, która zostanie przesłana odrębną korespondencją.

ORANGE POLSKA S.A. Wydział Ewidencji i Zarządzania Danymi o Infrastrukturze 6-Olsztyn otrzymał do celów służbowych 1 kpl. planów z przedmiotowego uzgodnienia.

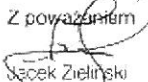
Z powyższym

Szepek Zielński

Dział Ewidencji i Zarządzania Danymi o Infrastrukturze 6-Olsztyn

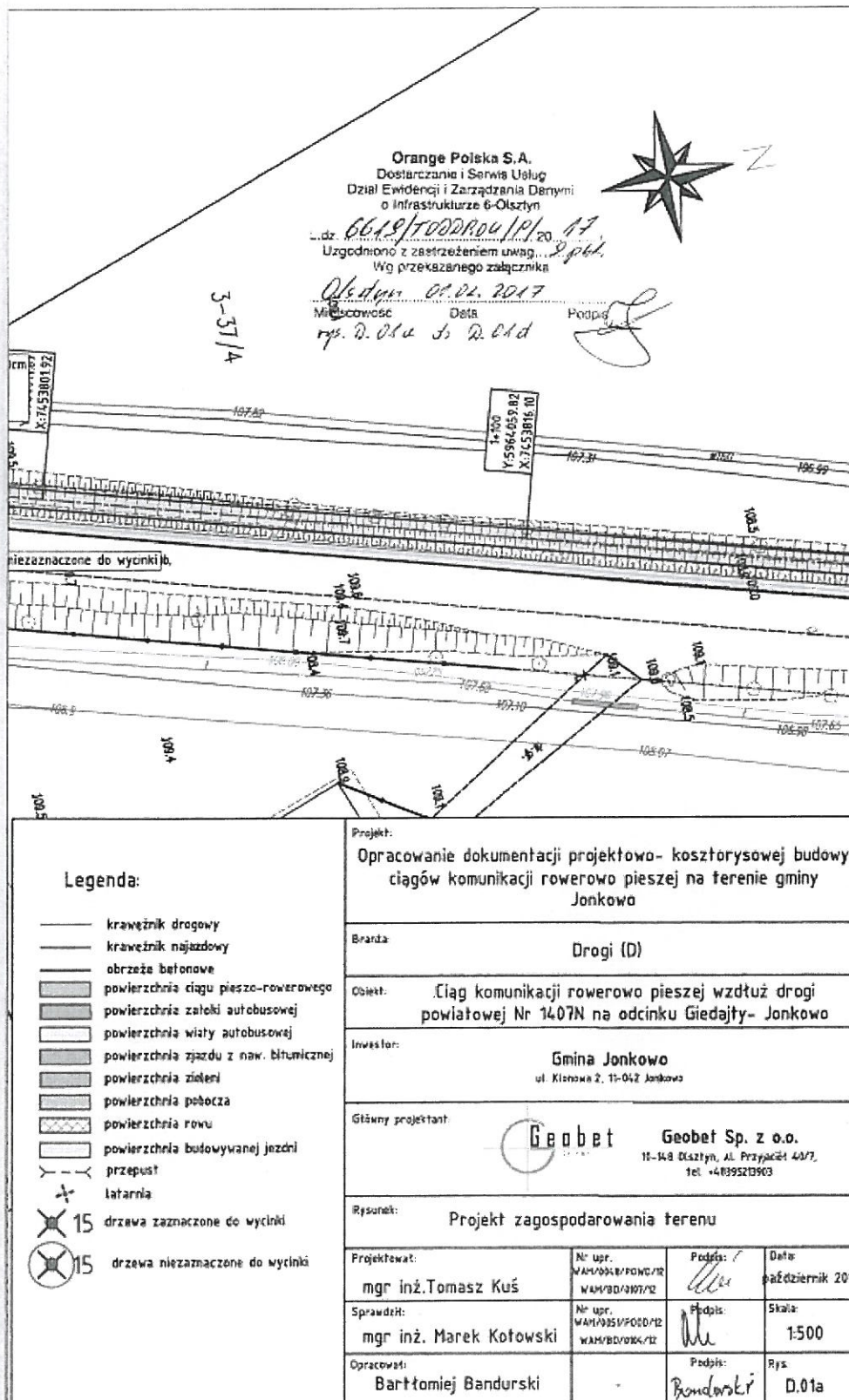
Załącznik: 1 kpl. planów sytuacyjnych.



Geobet Sp.zo.o
Al. Przyjaciół 40/7
10-148 Olsztyn

Nr. Sprawy ZGK.423.2.2017

Jonkowo dnia 2017-02-14

Dotyczy: Opracowania dokumentacji projektowo-kosztorysowej budowy ciągów komunikacji pieszkiej na terenie gminy Jonkowo : Giedajty - Jonkowo (budowa ciągów wzdłuż drogi powiatowej Nr 1407N na odcinku 2 km)

OPINIA

Zakład Gospodarki Komunalnej Jonkowo **pozytywnie** opiniuje plan zagospodarowania rzeczowego projektu.

Z poważaniem

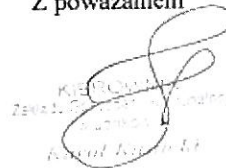

KIEBOWSKI
Zakład Gospodarki Komunalnej
Jonkowo

Oświadczenie

Projektanta o sporządzeniu projektu budowlanego zgodnie z obowiązującymi przepisami oraz zasadami wiedzy technicznej (Dz.U. 1994 Nr 89, poz. 414, Prawo Budowlane, art. 20 ust.2 z późniejszymi zmianami)

Oświadczam, że projekt budowlany pod nazwą:

Budowa drogi rowerowej wzdłuż drogi powiatowej nr 1407N na odcinku Giedajty-Jonkowo oraz drogi wewnętrznej gminnej położonej na działce 70/4 dla zadania pn. „Poprawa Ekomobilności miejskiej na terenie gminy Jonkowo”.

Wykonany jest zgodnie z umową, obowiązującymi przepisami, normami, wytycznymi, sztuką inżynierską oraz, że został wykonany w stanie kompletnym z punktu widzenia celu, któremu ma służyć.

Projektant:

mgr inż. Tomasz Kuś

Specjalność: projektowanie dróg

Nr uprawnień: WAM/0048/PWOD/12 

Sprawdzający:

mgr inż. Marek Kotowski

Specjalność: projektowanie dróg

Nr uprawnień: WAM/0051/PWOD/12 

CZĘŚĆ RYSUNKOWA PROJEKTU

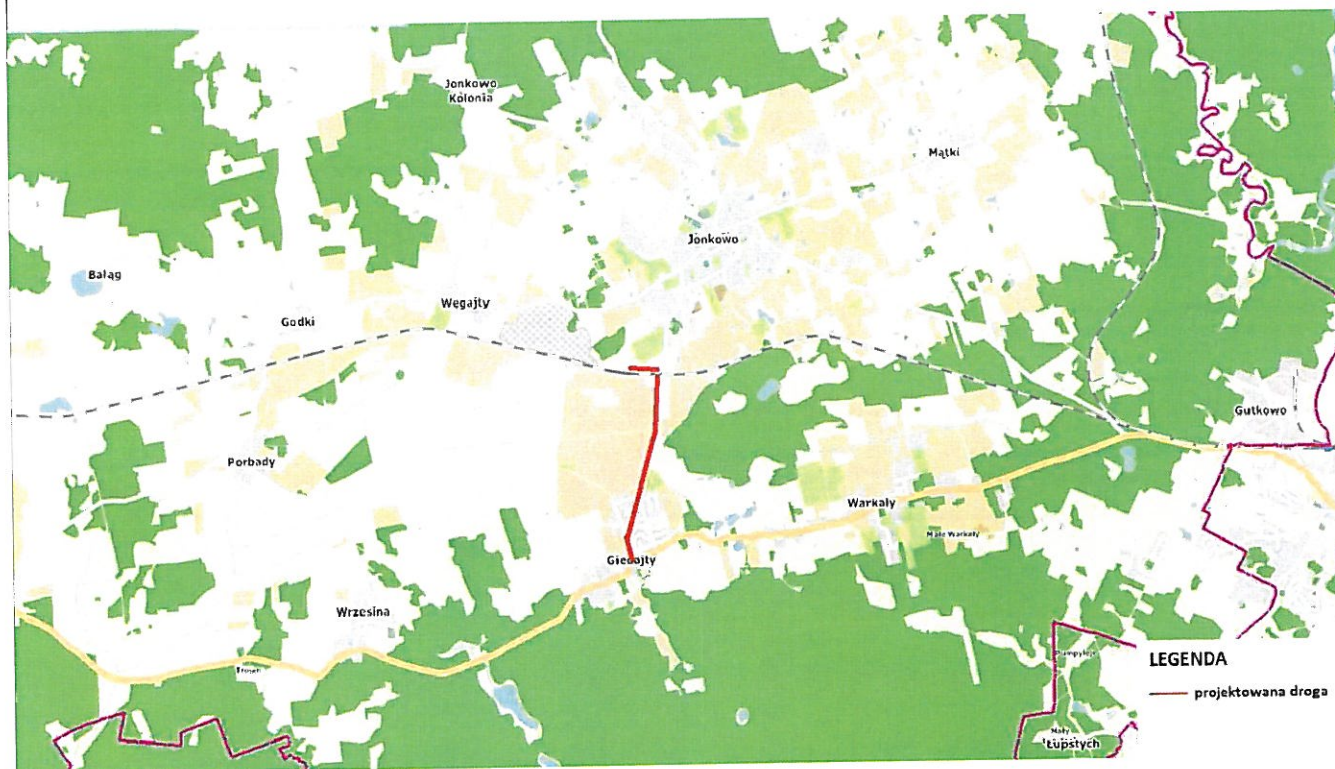

źródło: <https://powiatolsztynski.geoportal2.pl/>

Projekt: Przebudowa drogi powiatowej nr 1407N na odcinku Giedajty –Jonkowo oraz drogi wewnętrznej gminnej położonej na działce 70/4 w zakresie budowy drogi rowerowej w ramach projektu: „Poprawa Ekomobilności miejskiej na terenie gminy Jonkowo”			
Branża:		Drogi (D)	
Obiekt:		Droga rowerowa	
Inwestor:		Gmina Jonkowo ul. Klonowa 2, 11-042 Jonkowo	
Główny projektant:		 Geobet Sp. z o.o. 10-148 Olsztyn, Al. Przyjaciół 40/7, tel. +48895213903	
Rysunek:		Lokalizacja	
Projektował:	Nr upr. WAM/0048/POWD/12 WAM/BD/0107/12	Podpis: 	Data: luty 2017
Sprawdził:	Nr upr. WAM/0051/POOD/12 WAM/BD/0104/12	Podpis: 	Skala: 1:10000
Opracował:	Bartłomiej Bandurski	Podpis: 	Rys.: D.00

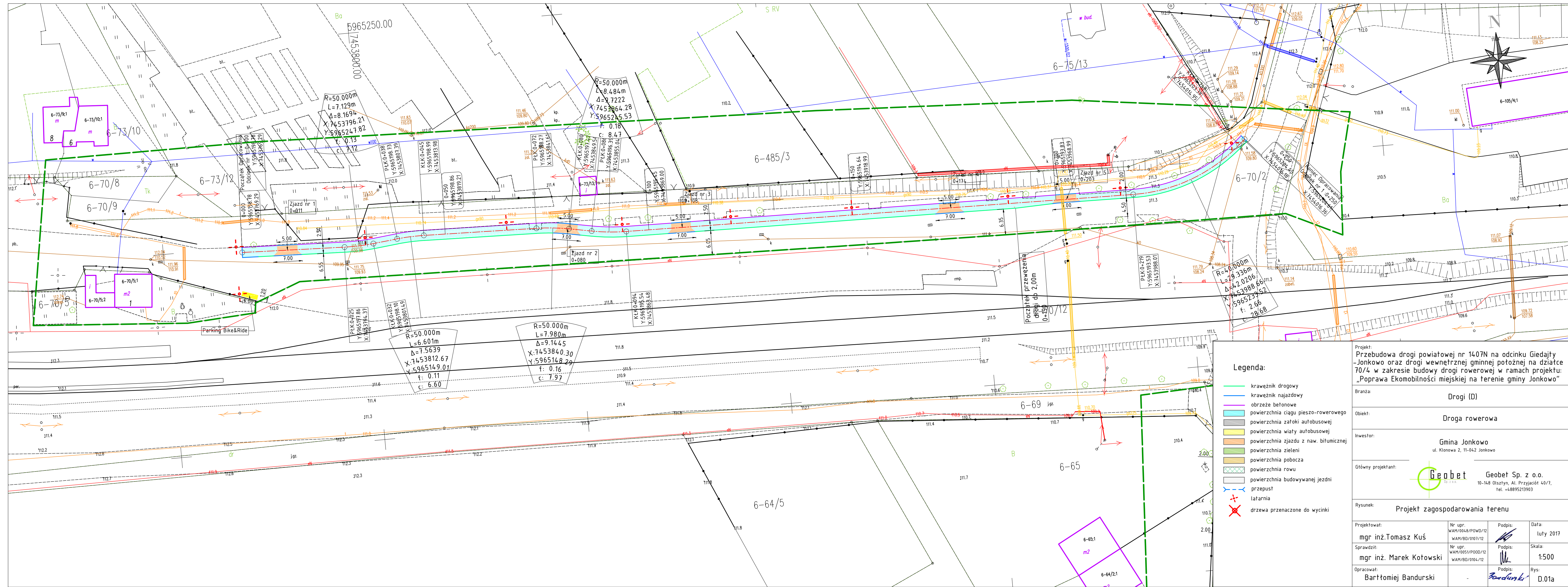

<p>Legenda:</p> <ul style="list-style-type: none"> — krawężnik drogowy — krawężnik najazdowy — obrzeże betonowe powierzchnia ciągu pieszo-rowerowego powierzchnia zatoki autobusowej powierzchnia wiaty autobusowej powierzchnia zjazdu z naw. bifumicznej powierzchnia zieleni powierzchnia pobocza powierzchnia rowu powierzchnia budowanej jezdni — przepust + latarnia x drzewa przeznaczone do wycinki 			
<p>Projekt: Przebudowa drogi powiatowej nr 1407N na odcinku Giedajty-Jonkowo oraz drogi wewnętrznej gminnej położonej na działce 70/4 w zakresie budowy drogi rowerowej w ramach projektu: „Poprawa Ekomobilności miejskiej na terenie gminy Jonkowo”</p>			
Branża: Drogi (D)		Obiekt: Droga rowerowa	
Inwestor: Gmina Jonkowo ul. Klonowa 2, 11-042 Jonkowo			
Główny projektant: Geobet Sp. z o.o. 10-148 Olsztyn, Al. Przyjaciół 40/7, tel. +48895213903			
Rysunek: Projekt zagospodarowania terenu			
Projektował: mgr inż. Tomasz Kuś	Nr upr. WAM/0048/POWD/12 WAM/BD/0107/12	Podpis:	Data: luty 2017
Sprawdził: mgr inż. Marek Kotowski	Nr upr. WAM/0051/POOD/12 WAM/BD/0104/12	Podpis:	Skala: 1:500
Opracował: Bartłomiej Bandurski		Podpis:	Rys: D.01a

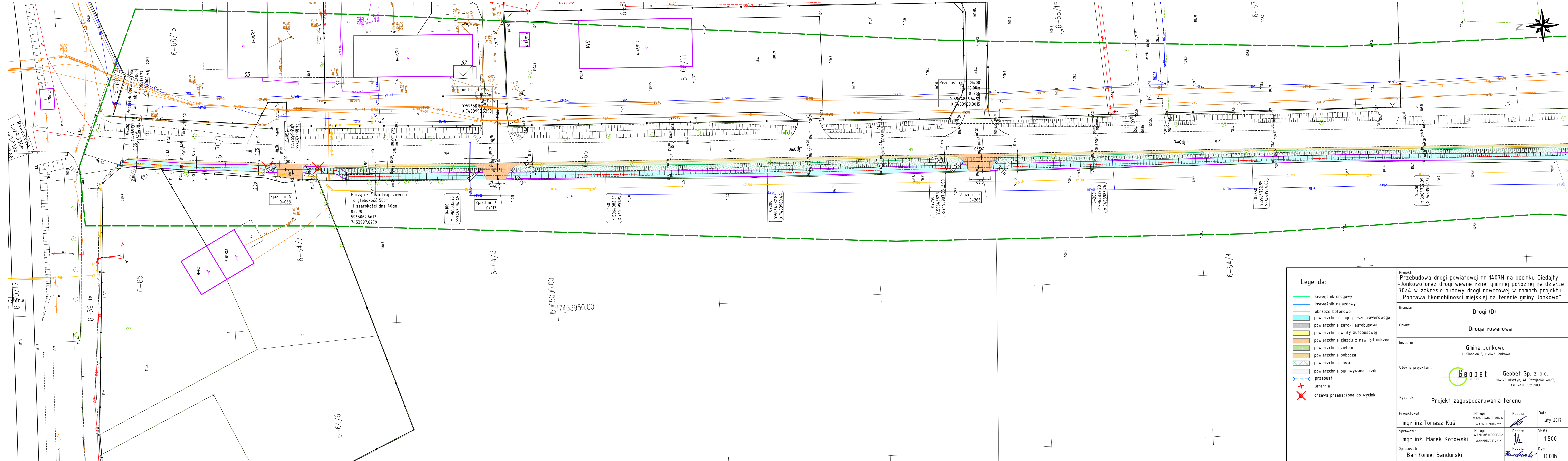

- Legenda:**
- krawężnik drogowy
 - krawężnik najazdowy
 - obrzeże betonowe
 - powierzchnia ciągu pieszo-rowerowego
 - powierzchnia zatoki autobusowej
 - powierzchnia wiaty autobusowej
 - powierzchnia zjazdu z naw. bitumicznej
 - powierzchnia zieleni
 - powierzchnia pobocza
 - powierzchnia rowu
 - powierzchnia budowanej jezdni
 - przepust
 - + latarnia
 - X drzewa przeznaczone do wycinki

Projekt: Przebudowa drogi powiatowej nr 1407N na odcinku Giedajty -Jonkowo oraz drogi wewnętrznej gminnej potocznej na działce 70/4 w zakresie budowy drogi rowerowej w ramach projektu: „Poprawa Ekomobilności miejskiej na terenie gminy Jonkowo”			
Branża: Drogi (D)		Obiekt: Droga rowerowa	
Inwestor: Gmina Jonkowo ul. Klonowa 2, 11-042 Jonkowo			
Główny projektant: Geobet Sp. z o.o. 10-148 Olsztyn, Al. Przyjaciół 40/7, tel. +48895213903			
Rysunek: Projekt zagospodarowania terenu			
Projektował: mgr inż. Tomasz Kuś	Nr upr. WAM/0048/POWD/12 WAM/BD/0107/12	Podpis: 	Data: luty 2017
Sprawił: mgr inż. Marek Kotowski	Nr upr. WAM/0051/PODD/12 WAM/BD/0104/12	Podpis: 	Skala: 1:500
Opracował: Bartłomiej Bandurski		Podpis: 	Rys: D.01b



Legenda:

- krawężnik drogowy
- krawężnik najazdowy
- obrzeże betonowe
- powierzchnia ciągu pieszo-rowerowego
- powierzchnia zatoki autobusowej
- powierzchnia wiaty autobusowej
- powierzchnia zjazdu z naw. bitumicznej
- powierzchnia zieleni
- powierzchnia pobocza
- powierzchnia rowu
- powierzchnia budowanej jezdni
- przepust
- + latarnia
- ✗ drzewa przeznaczone do wycinki

Projekt:
Przebudowa drogi powiatowej nr 1407N na odcinku Giedziń
Jonkowo oraz drogi wewnętrznej gminnej potocznej na działce
70/4 w zakresie budowy drogi rowerowej w ramach projektu:
„Poprawa Ekomobilności miejskiej na terenie gminy Jonkowo”

Branża:
Drogi (D)

Obiekt:
Droga rowerowa

Inwestor:
Gmina Jonkowo
ul. Klonowa 2, 11-042 Jonkowo

Główny projektant:
Geobet Geobet Sp. z o.o.
10-148 Słotyn, Al. Przysiężni 40/1,
tel. +489521903

Rysunek:
Projekt zagospodarowania terenu

Projektował: mgr inż. Tomasz Kuś	Nr upr. WAM/0048/POWD/12	Podpis:	Data: luty 2017
Sprawdził: mgr inż. Marek Kotowski	Nr upr. WAM/0051/POWD/12	Podpis:	Skala: 1:500
Opracował: Bartłomiej Bandurski	Nr upr. WAM/0004/12	Podpis:	Rys. D.01c



- Legenda:**
- krawężnik drogowy
 - krawężnik najazdowy
 - obrzeże betonowe
 - powierzchnia ciągu pieszo-rowerowego
 - powierzchnia zatoki autobusowej
 - powierzchnia wiaty autobusowej
 - powierzchnia zjazdu z naw. bitumicznej
 - powierzchnia zieleni
 - powierzchnia pobocza
 - powierzchnia rowu
 - powierzchnia budowanej jezdni
 - przepust
 - latarnia
 - ✗ drzewa zaznaczone do wycinki

Projekt: Przebudowa drogi powiatowej nr 1407N na odcinku Giedajty Jonkowo oraz drogi wewnętrznej gminnej potocznej na działce 70/74 w zakresie budowy drogi rowerowej w ramach projektu: „Poprawa Ekonołności miejskiej na terenie gminy Jonkowo”			
Branża: Drogi (D)			
Obiakt: Droga rowerowa			
Inwestor: Gmina Jonkowo ul. Klonowa 2, 11-042 Jonkowo			
Główny projektant: Geobet		Geobet Sp. z o.o. 10-148 Olsztyn, Al. Pryjajicki 60/7, tel. +489521903	
Rysunek: Projekt zagospodarowania terenu			
Projektował: mgr inż. Tomasz Kuś	Nr upr.: WAM/0048/POWD/12	Podpis: <i>[Signature]</i>	Data: luty 2017
Sprawdził: mgr inż. Marek Kotowski	Nr upr.: WAM/0051/POWD/12	Podpis: <i>[Signature]</i>	Skala: 1:500
Opracował: Bartłomiej Bandurski	Nr upr.: WAM/0014/POWD/12	Podpis: <i>[Signature]</i>	Rys.: D.012

Przekrój normalny
 Droga rowerowa 2,50m
 Odcinek 1 km 0+000-0+200
 grunt G1
 skala 1:50

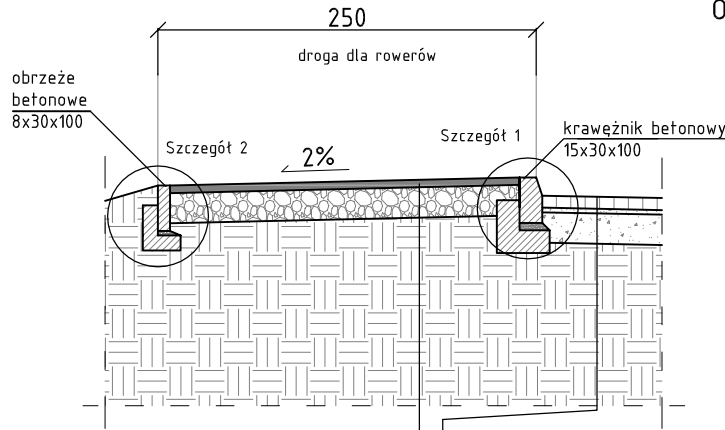

warstwa ścieralna z betonu asfaltowego AC11S gr. 5cm
 warstwa podbudowy zasadniczej z mieszanki
 niezwiązanej z kruszywem C90/3 gr. 20cm
 podłoże gruntowe G1

warstwa ścieralna z kostki betonowej gr. 8cm
 podsypka cementowo-piaskowa 1:4 gr. 3cm
 podbudowa zasadnicza z kruszywa łamanego
 stabilizowanego mechanicznie gr. 20cm
 podłoże gruntowe G1

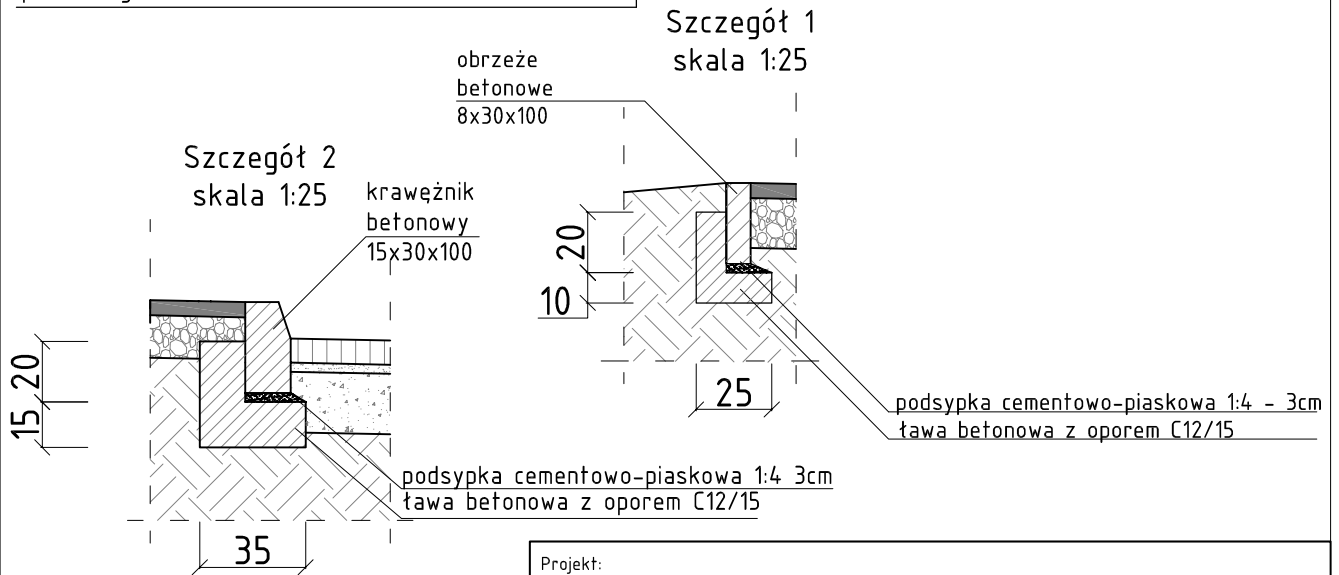

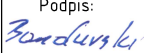
Projekt: Przebudowa drogi powiatowej nr 1407N na odcinku Giedajty -Jonkowo oraz drogi wewnętrznej gminnej położonej na działce 70/4 w zakresie budowy drogi rowerowej w ramach projektu: „Poprawa Ekomobilności miejskiej na terenie gminy Jonkowo”			
Branża:		Drogi (D)	
Obiekt:		Droga rowerowa	
Inwestor:		Gmina Jonkowo ul. Klonowa 2, 11-042 Jonkowo	
Główny projektant:			Geobet Sp. z o.o. 10-148 Olsztyn, Al. Przyjaciół 40/7, tel. +48895213903
Rysunek: Przekroje normalne			
Projektował:	Nr upr. WAM/0048/POWD/12 WAM/BD/0107/12	Podpis: 	Data: luty 2017
Sprawdził:	Nr upr. WAM/0051/POOD/12 WAM/BD/0104/12	Podpis: 	Skala: 1:50
Opracował:	Bartłomiej Bandurski	Podpis: 	Rys: D.02a

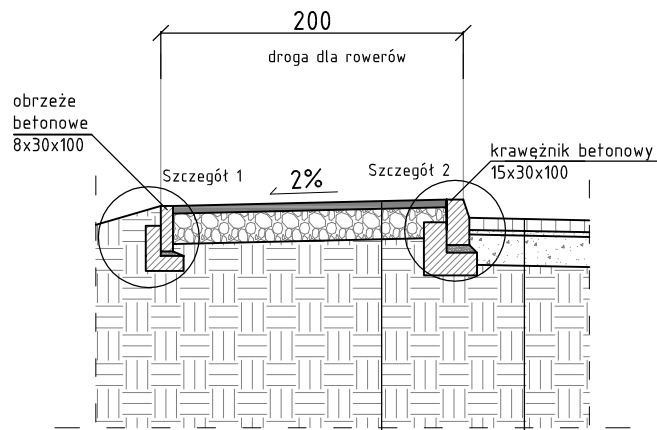

Przekrój normalny
Droga rowerowa 2,00m
Odcinek 1 km 0+200-0+250
grunt G1
skala 1:50

warstwa ścieralna z betonu asfaltowego AC11S gr. 5cm
warstwa podbudowy zasadniczej z mieszanki
niezwiązanej z kruszywem C90/3 gr. 20cm
podłoże gruntowe G1

warstwa ścieralna z kostki betonowej gr. 8cm
podsyпка cementowo-piaskowa 1:4 gr. 3cm
podbudowa zasadnicza z kruszywa łamanego
stabilizowanego mechanicznie gr. 20cm
podłoże gruntowe G1

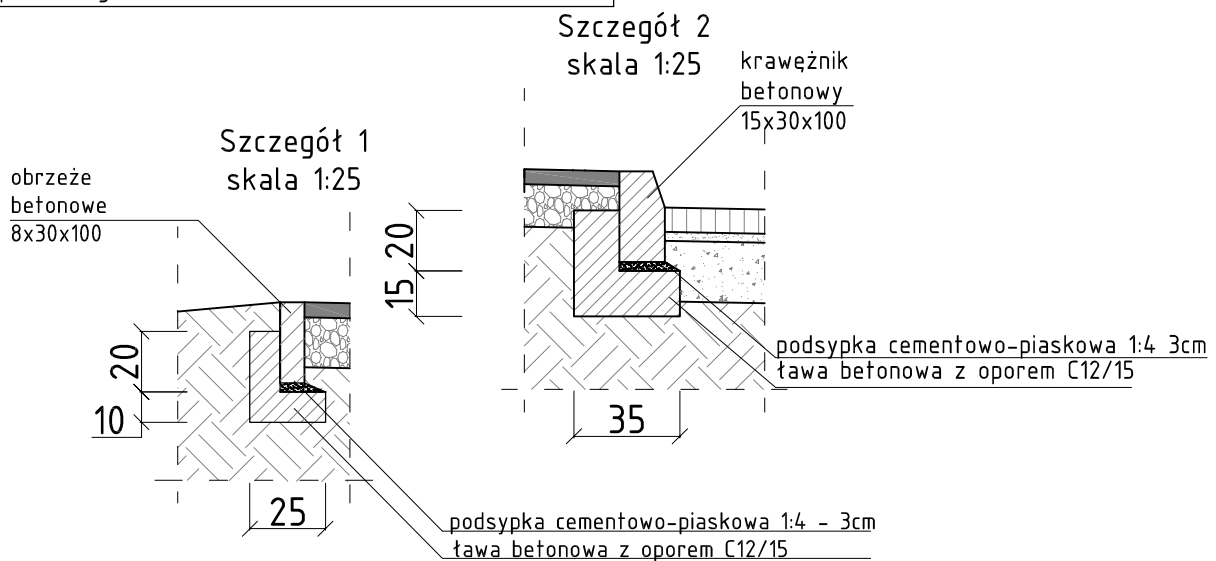

Projekt: Przebudowa drogi powiatowej nr 1407N na odcinku Giedajty -Jonkowo oraz drogi wewnętrznej gminnej potożnej na działce 70/4 w zakresie budowy drogi rowerowej w ramach projektu: „Poprawa Ekomobilności miejskiej na terenie gminy Jonkowo”			
Branża:		Drogi (D)	
Obiekt:		Droga rowerowa	
Inwestor:		Gmina Jonkowo ul. Klonowa 2, 11-042 Jonkowo	
Główny projektant:			Geobet Sp. z o.o. 10-148 Olsztyn, Al. Przyjaciół 40/7, tel. +48895213903
Rysunek: Przekroje normalne			
Projektował:	Nr upr. WAM/0048/POWD/12 WAM/BD/0107/12	Podpis: 	Data: luty 2017
Sprawił:	Nr upr. WAM/0051/POOD/12 WAM/BD/0104/12	Podpis: 	Skala: 1:50
Opracował:	Bartłomiej Bandurski	Podpis: 	Rys: D.02b

Przekrój normalny
 Droga rowerowa 2,00m
 Odcinek 2 km 0+000-0+069
 grunt G1
 skala 1:50

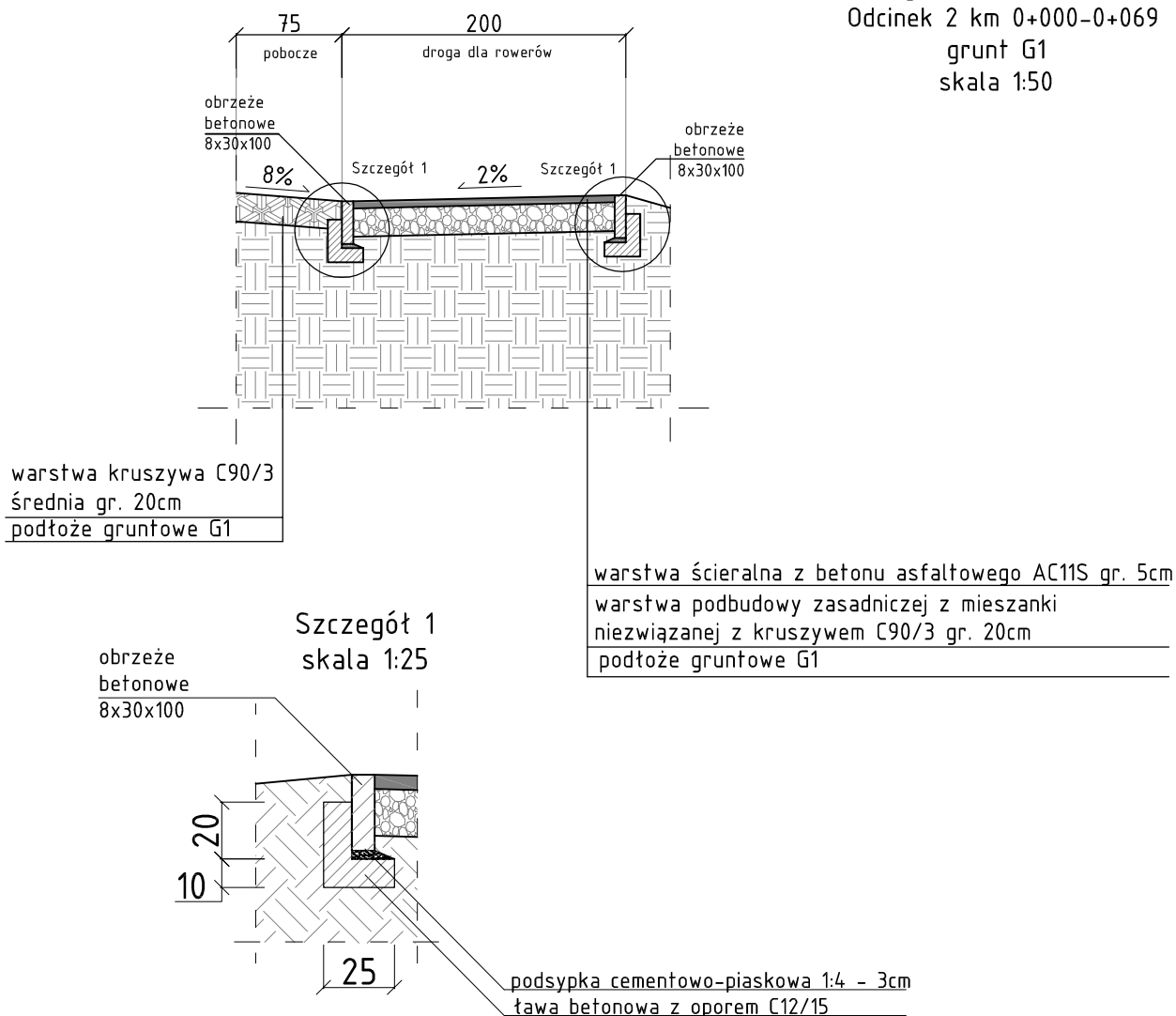

Projekt: Przebudowa drogi powiatowej nr 1407N na odcinku Giedajty -Jonkowo oraz drogi wewnętrznej gminnej położonej na działce 70/4 w zakresie budowy drogi rowerowej w ramach projektu: „Poprawa Ekomobilności miejskiej na terenie gminy Jonkowo”			
Branża:		Drogi (D)	
Obiekt:		Droga rowerowa	
Inwestor:		Gmina Jonkowo ul. Klonowa 2, 11-042 Jonkowo	
Główny projektant:		 Geobet Sp. z o.o. 10-148 Olsztyn, Al. Przyjaciół 40/7, tel. +48895213903	
Rysunek: Przekroje normalne			
Projektował:	Nr upr. WAM/0048/POWD/12 WAM/BD/0107/12	Podpis: 	Data: luty 2017
Sprawił:	Nr upr. WAM/0051/POOD/12 WAM/BD/0104/12	Podpis: 	Skala: 1:50
Opracował:	-	Podpis: 	Rys: D.02c

Przekrój normalny
 Droga rowerowa 2,00m z rowem trapezowym gł. 50cm
 Odcinek 2 km 0+069-0+490
 grunt G1
 skala 1:50

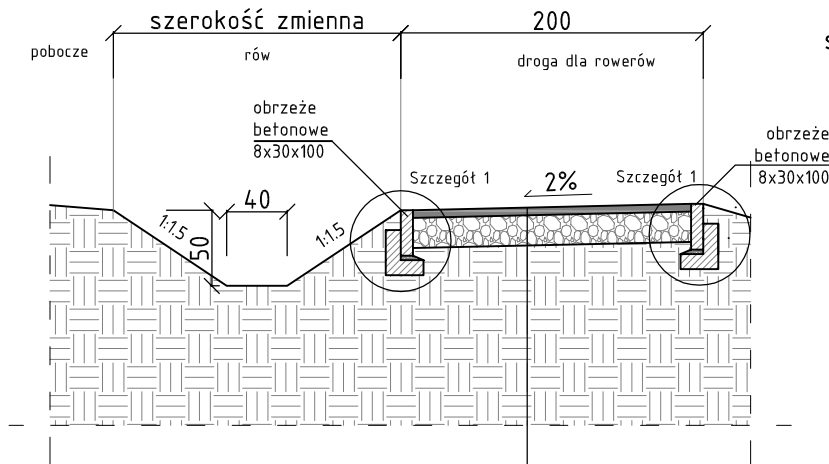

Szczegół 1
 skala 1:25
 obrzeże betonowe 8x30x100

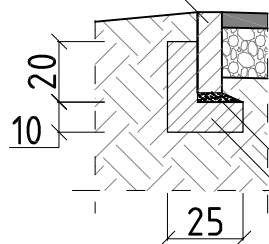

warstwa ścieralna z betonu asfaltowego AC11S gr. 5cm
 warstwa podbudowy zasadniczej z mieszanki niezwiązanej z kruszywem C90/3 gr. 20cm
 podłoże gruntowe G1

podsyпка cementowo-piaskowa 1:4 - 3cm
 ława betonowa z oporem C12/15

Projekt:
 Przebudowa drogi powiatowej nr 1407N na odcinku Giedajty -Jonkowo oraz drogi wewnętrznej gminnej położonej na działce 70/4 w zakresie budowy drogi rowerowej w ramach projektu: „Poprawa Ekomobilności miejskiej na terenie gminy Jonkowo”

Branża: Drogi (D)

Obiekt: Droga rowerowa

Inwestor:
Gmina Jonkowo
 ul. Klonowa 2, 11-042 Jonkowo

Główny projektant:



Geobet Sp. z o.o.

10-148 Olsztyn, Al. Przyjaciół 40/7,
 tel. +48895213903

Rysunek: Przekroje normalne

Projektował: mgr inż. Tomasz Kuś	Nr upr. WAM/0048/POWD/12 WAM/BD/0107/12	Podpis: 	Data: lutym 2017
Sprawdził: mgr inż. Marek Kotowski	Nr upr. WAM/0051/POOD/12 WAM/BD/0104/12	Podpis: 	Skala: 1:50
Opracował: Bartłomiej Bandurski	-	Podpis: 	Rys: D.02d

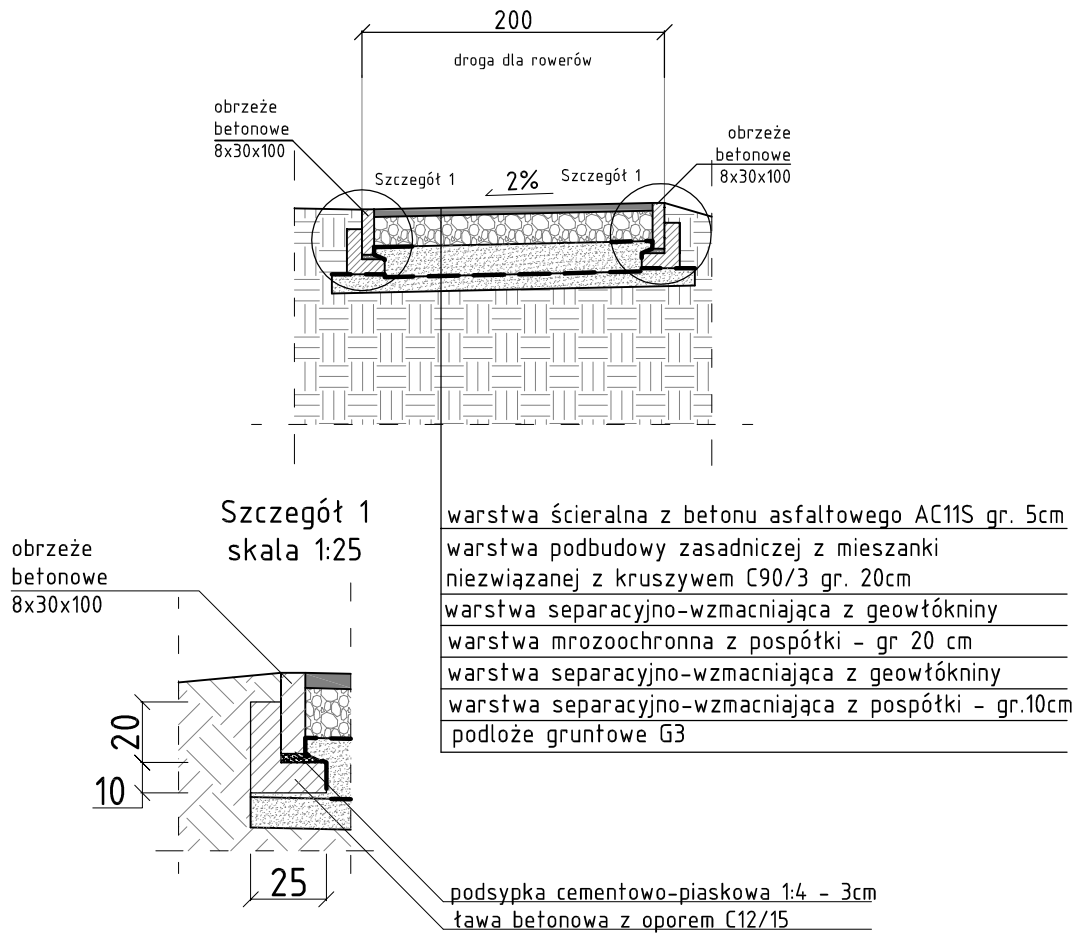

Przekrój normalny
 Droga rowerowa 2,00m
 Odcinek 2 km 0+507-0+660
 grunt G3
 skala 1:50

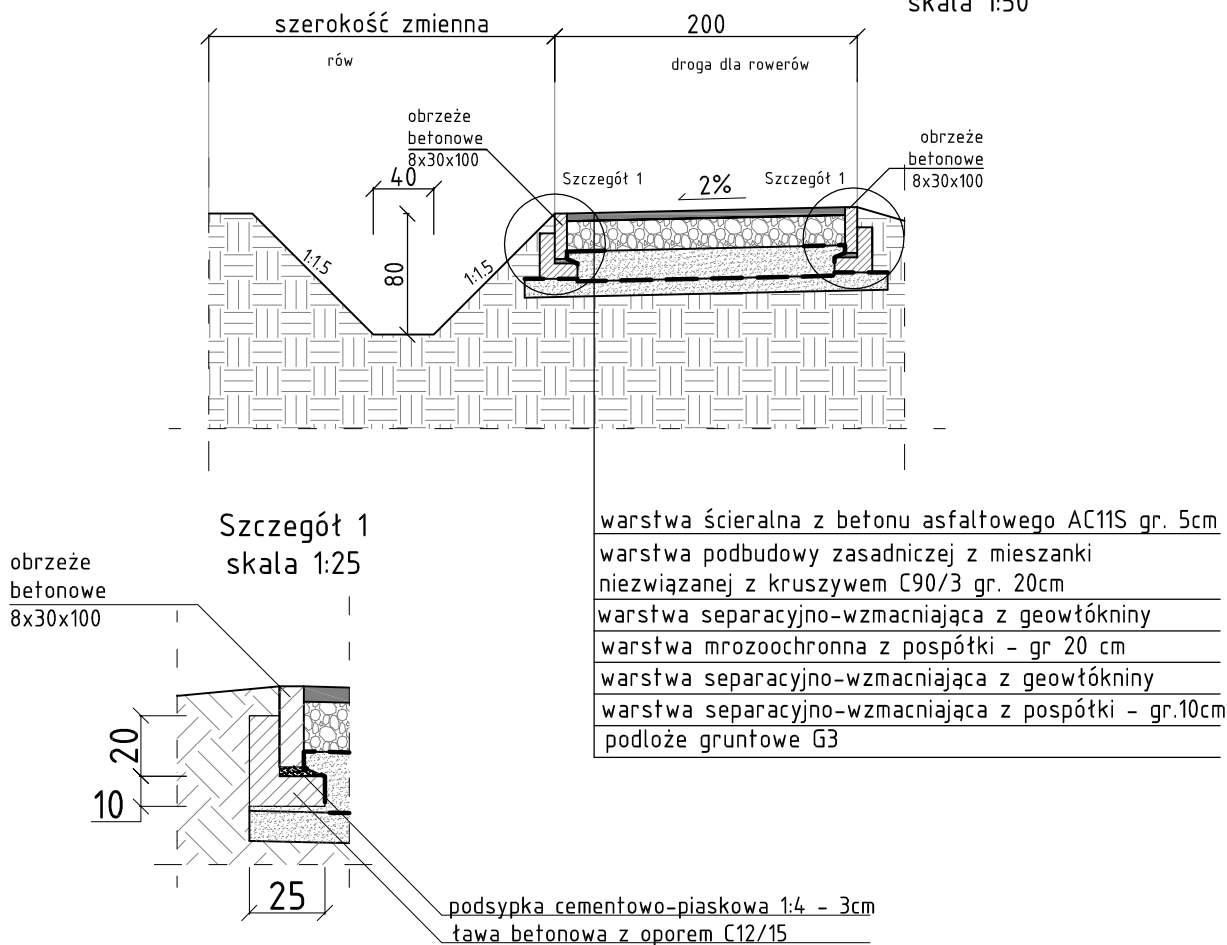

Projekt: Przebudowa drogi powiatowej nr 1407N na odcinku Giedajty -Jonkowo oraz drogi wewnętrznej gminnej położonej na działce 70/4 w zakresie budowy drogi rowerowej w ramach projektu: „Poprawa Ekomobilności miejskiej na terenie gminy Jonkowo”			
Branża:		Drogi (D)	
Obiekt:		Droga rowerowa	
Inwestor:		Gmina Jonkowo ul. Klonowa 2, 11-042 Jonkowo	
Główny projektant:			Geobet Sp. z o.o. 10-148 Olsztyn, Al. Przyjaciół 40/7, tel. +48895213903
Rysunek: Przekroje normalne			
Projektował:	Nr upr. WAM/0048/POWD/12 WAM/BD/0107/12	Podpis: 	Data: luty 2017
Sprawdził:	Nr upr. WAM/0051/POOD/12 WAM/BD/0104/12	Podpis: 	Skala: 1:50
Opracował:	Bartłomiej Bandurski	Podpis: 	Rys: D.02e

Przekrój normalny
 Droga rowerowa 2,00m z rowem trapezowym gł. 80cm
 Odcinek 2 km 0+660-0+702
 grunt G1
 skala 1:50

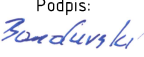

Projekt: Przebudowa drogi powiatowej nr 1407N na odcinku Giedajty -Jonkowo oraz drogi wewnętrznej gminnej położonej na działce 70/4 w zakresie budowy drogi rowerowej w ramach projektu: „Poprawa Ekomobilności miejskiej na terenie gminy Jonkowo”			
Branża:		Drogi (D)	
Obiekt:		Droga rowerowa	
Inwestor:		Gmina Jonkowo ul. Klonowa 2, 11-042 Jonkowo	
Główny projektant:			Geobet Sp. z o.o. 10-148 Olsztyn, Al. Przyjaciół 40/7, tel. +48895213903
Rysunek: Przekroje normalne			
Projektował: mgr inż. Tomasz Kuś	Nr upr. WAM/0048/POWD/12 WAM/BD/0107/12	Podpis: 	Data: luty 2017
Sprawdził: mgr inż. Marek Kotowski	Nr upr. WAM/0051/POOD/12 WAM/BD/0104/12	Podpis: 	Skala: 1:50
Opracował: Bartłomiej Bandurski	-	Podpis: 	Rys: D.02f

Przekrój normalny
 Droga rowerowa 2,00m z rowem trapezowym gł. 50cm
 Odcinek 2 km 0+702-0+752
 grunt G1
 skala 1:50

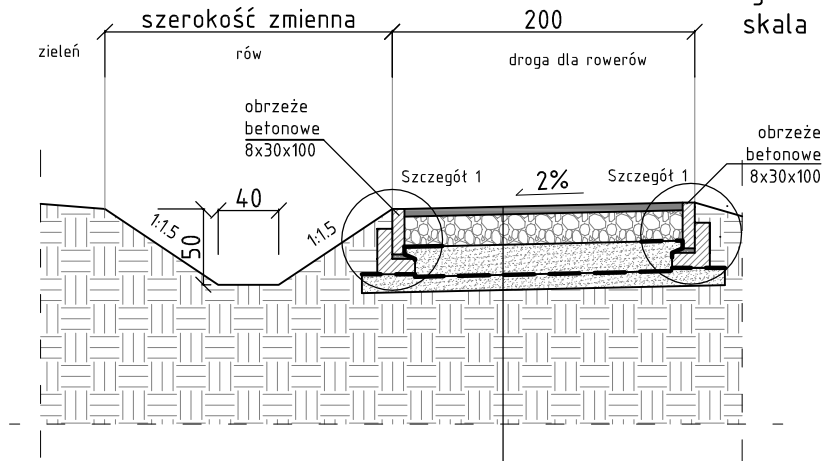

- warstwa ścieralna z betonu asfaltowego AC11S gr. 5cm
- warstwa podbudowy zasadniczej z mieszanki niezwiązanej z kruszywem C90/3 gr. 20cm
- warstwa separacyjno-wzmacniająca z geowłókniny
- warstwa mrozochronna z pospółki - gr 20 cm
- warstwa separacyjno-wzmacniająca z geowłókniny
- warstwa separacyjno-wzmacniająca z pospółki - gr.10cm
- podłoże gruntowe G3

Szczegół 1
 skala 1:25

obrzeże
 betonowe
 8x30x100

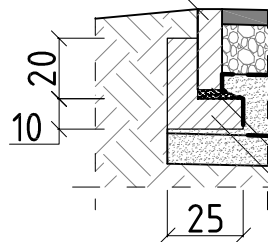

podsyпка cementowo-piaskowa 1:4 - 3cm
 ława betonowa z oporem C12/15

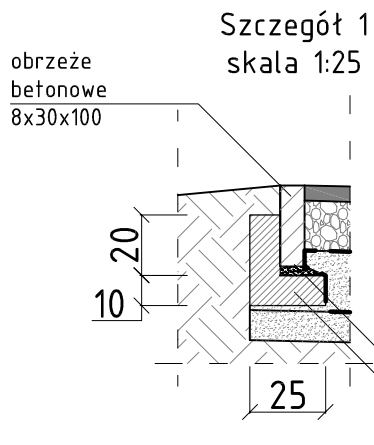
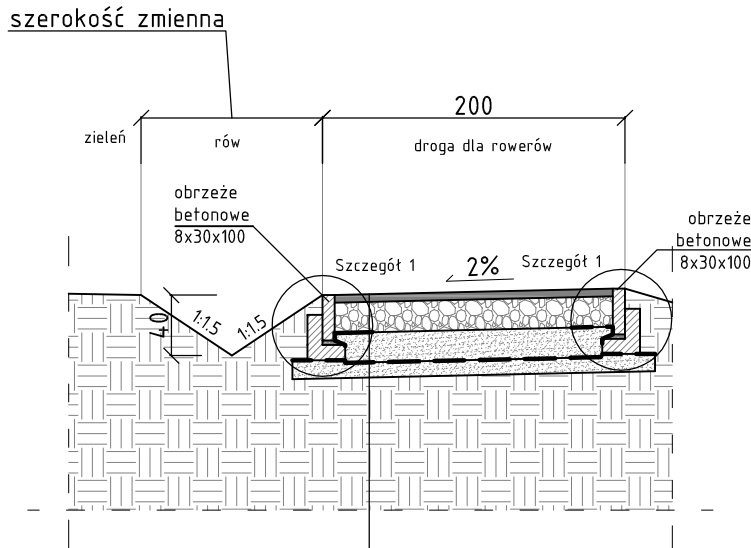

Projekt: Przebudowa drogi powiatowej nr 1407N na odcinku Giedajty -Jonkowo oraz drogi wewnętrznej gminnej położonej na działce 70/4 w zakresie budowy drogi rowerowej w ramach projektu: „Poprawa Ekomobilności miejskiej na terenie gminy Jonkowo”			
Branża:		Drogi (D)	
Obiekt:		Droga rowerowa	
Inwestor:		Gmina Jonkowo ul. Klonowa 2, 11-042 Jonkowo	
Główny projektant:		Geobet Sp. z o.o. 10-148 Olsztyn, Al. Przyjaciół 40/7, tel. +48895213903	
Rysunek:		Przekroje normalne	
Projektował:	Nr upr. WAM/0048/POWD/12 WAM/BD/0107/12	Podpis: 	Data: luty 2017
mgr inż. Tomasz Kuś			
Sprawdził:	Nr upr. WAM/0051/POOD/12 WAM/BD/0104/12	Podpis: 	Skala: 1:50
mgr inż. Marek Kotowski			
Opracował:	-	Podpis: 	Rys: D.02g
Bartłomiej Bandurski			

Przekrój normalny
 Droga rowerowa 2,00m z rowem trójkątnym gł. 40cm
 Odcinek 2 km 0+752-0+924
 grunt G1
 skala 1:50



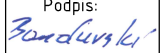

warstwa ścieralna z betonu asfaltowego AC11S gr. 5cm
 warstwa podbudowy zasadniczej z mieszanki
 niezwiązanej z kruszywem C90/3 gr. 20cm
 warstwa separacyjno-wzmacniająca z geowłókniny
 warstwa mrozoochronna z pospółki - gr 20 cm
 warstwa separacyjno-wzmacniająca z geowłókniny
 warstwa separacyjno-wzmacniająca z pospółki - gr.10cm
 podłoże gruntowe G3

podsyпка cementowo-piaskowa 1:4 - 3cm
 ława betonowa z oporem C12/15

Projekt: Przebudowa drogi powiatowej nr 1407N na odcinku Giedajty -Jonkowo oraz drogi wewnętrznej gminnej potożnej na działce 70/4 w zakresie budowy drogi rowerowej w ramach projektu: „Poprawa Ekomobilności miejskiej na terenie gminy Jonkowo”			
Branża:		Drogi (D)	
Obiekt:		Droga rowerowa	
Inwestor:		Gmina Jonkowo ul. Klonowa 2, 11-042 Jonkowo	
Główny projektant:			Geobet Sp. z o.o. 10-148 Olsztyn, Al. Przyjaciół 40/7, tel. +48895213903
Rysunek: Przekroje normalne			
Projektował:	Nr upr. WAM/0048/POWD/12 WAM/BD/0107/12	Podpis: 	Data: luty 2017
Sprawdził:	Nr upr. WAM/0051/POOD/12 WAM/BD/0104/12	Podpis: 	Skala: 1:50
Opracował:	Bartłomiej Bandurski	Podpis: 	Rys: D.02h

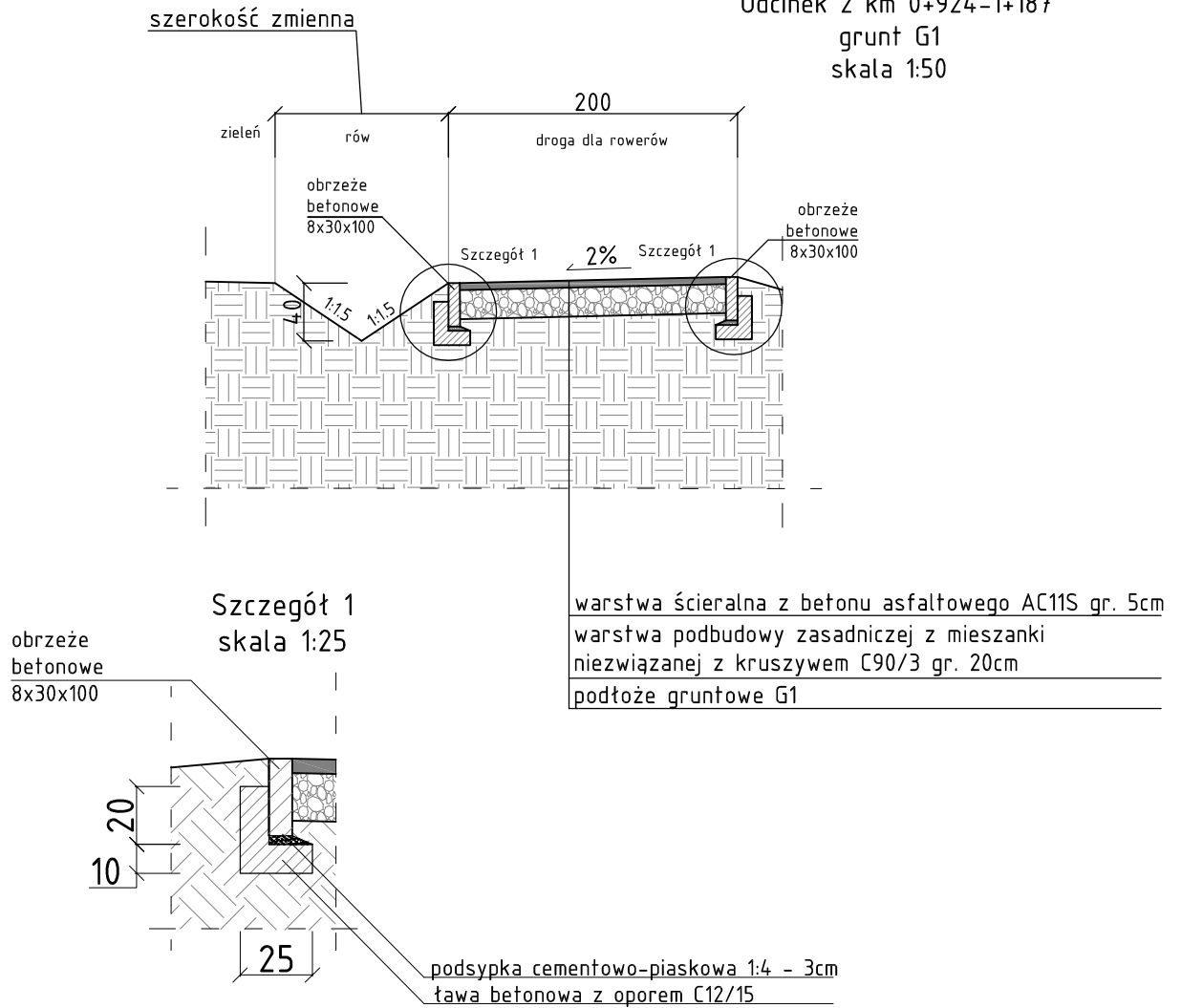
Przekrój normalny
 Droga rowerowa 2,00m z rowem trójkątnym gł. 40cm
 Odcinek 2 km 0+924-1+187
 grunt G1
 skala 1:50



Projekt: Przebudowa drogi powiatowej nr 1407N na odcinku Giedajty -Jonkowo oraz drogi wewnętrznej gminnej potożnej na działce 70/4 w zakresie budowy drogi rowerowej w ramach projektu: „Poprawa Ekomobilności miejskiej na terenie gminy Jonkowo”			
Branża:		Drogi (D)	
Obiekt:		Droga rowerowa	
Inwestor:		Gmina Jonkowo ul. Klonowa 2, 11-042 Jonkowo	
Główny projektant:		Geobet Sp. z o.o. 10-148 Olsztyn, Al. Przyjaciół 40/7, tel. +48895213903	
Rysunek: Przekroje normalne			
Projektował: mgr inż. Tomasz Kuś	Nr upr. WAM/0048/POWD/12 WAM/BD/0107/12	Podpis: 	Data: luty 2017
Sprawił: mgr inż. Marek Kotowski	Nr upr. WAM/0051/POOD/12 WAM/BD/0104/12	Podpis: 	Skala: 1:50
Opracował: Bartłomiej Bandurski	-	Podpis: 	Rys: D.02i

Przekrój normalny
 Droga rowerowa 2,00m z rowem trapezowym gł. 50cm
 Odcinek 3 km 0+077-0+593
 grunt G1
 skala 1:50

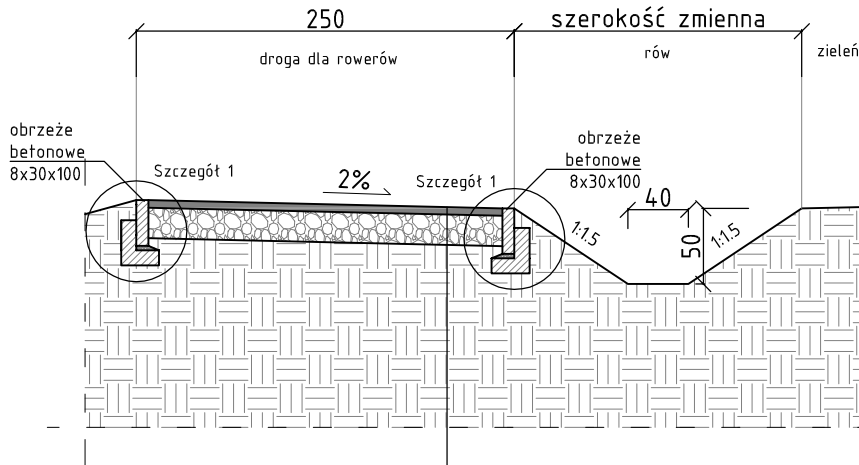

warstwa ścieralna z betonu asfaltowego AC11S gr. 5cm
 warstwa podbudowy zasadniczej z mieszanki
 niezwiązanej z kruszywem C90/3 gr. 20cm
 podłoże gruntowe G1

Szczegół 1
 skala 1:25
 obrzeże betonowe 8x30x100

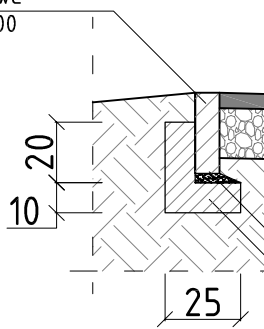

podsyпка cementowo-piaskowa 1:4 - 3cm
 ława betonowa z oporem C12/15

Projekt: Przebudowa drogi powiatowej nr 1407N na odcinku Giedajty -Jonkowo oraz drogi wewnętrznej gminnej położonej na działce 70/4 w zakresie budowy drogi rowerowej w ramach projektu: „Poprawa Ekomobilności miejskiej na terenie gminy Jonkowo”			
Branża:		Drogi (D)	
Obiekt:		Droga rowerowa	
Inwestor:		Gmina Jonkowo ul. Klonowa 2, 11-042 Jonkowo	
Główny projektant:		Geobet Sp. z o.o. 10-148 Olsztyn, Al. Przyjaciół 40/7, tel. +48895213903	
Rysunek: Przekroje normalne			
Projektował:	Nr upr. WAM/0048/POWD/12 WAM/BD/0107/12	Podpis: 	Data: luty 2017
Sprawił:	Nr upr. WAM/0051/POOD/12 WAM/BD/0104/12	Podpis: 	Skala: 1:50
Opracował:	Bartłomiej Bandurski	Podpis: 	Rys: D.02k

Przekrój normalny

Droga rowerowa 2,00m z rowem trójkątnym gł. 30cm

Odcinek 2 km 0+870-0+924

grunt G1

skala 1:50

szerokość zmienna

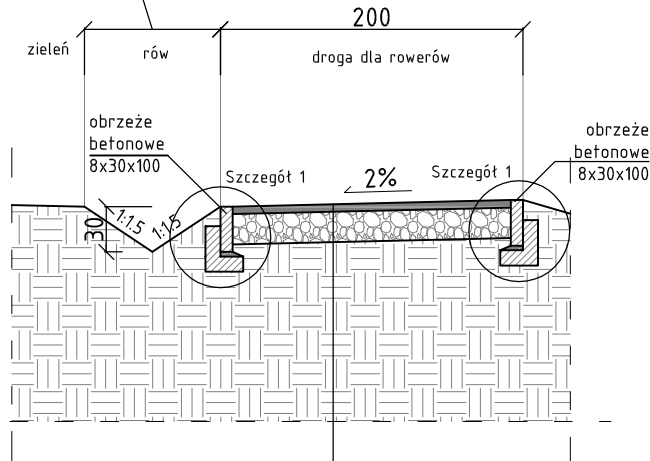

warstwa ścieralna z betonu asfaltowego AC11S gr. 5cm

warstwa podbudowy zasadniczej z mieszanki
niezwiązanej z kruszywem C90/3 gr. 20cm

podłoże gruntowe G1

Szczegół 1
skala 1:25

obrzeże
betonowe
8x30x100

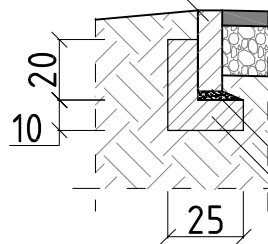

podsyпка cementowo-piaskowa 1:4 - 3cm
ława betonowa z oporem C12/15

Projekt:

Przebudowa drogi powiatowej nr 1407N na odcinku Giedajty
-Jonkowo oraz drogi wewnętrznej gminnej położonej na działce
70/4 w zakresie budowy drogi rowerowej w ramach projektu:
„Poprawa Ekomobilności miejskiej na terenie gminy Jonkowo”

Branża:

Drogi (D)

Obiekt:

Droga rowerowa

Inwestor:

Gmina Jonkowo

ul. Klonowa 2, 11-042 Jonkowo

Główny projektant:



Geobet Sp. z o.o.

10-148 Olsztyn, Al. Przyjaciół 40/7,
tel. +48895213903

Rysunek:

Przekroje normalne

Projektował:

mgr inż. Tomasz Kuś

Nr upr.

WAM/0048/POWD/12
WAM/BD/0107/12

Podpis:

Data:

lutym 2017

Sprawdził:

mgr inż. Marek Kotowski

Nr upr.

WAM/0051/POOD/12
WAM/BD/0104/12

Podpis:

Skala:

1:50

Opracował:

Bartłomiej Bandurski

Podpis:

Rys:

D.02j

Przekrój normalny
 Droga rowerowa 2,00m z krawężnikiem drogowym
 Odcinek 2 km 0+493-0+501
 grunt G1
 skala 1:50

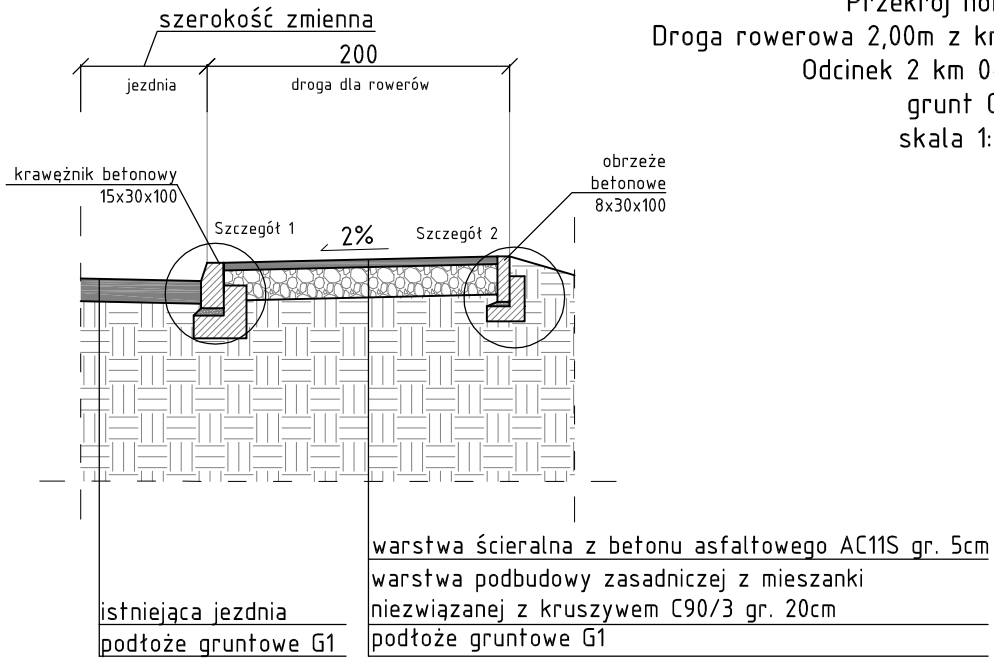

Szczegół 1
 skala 1:25

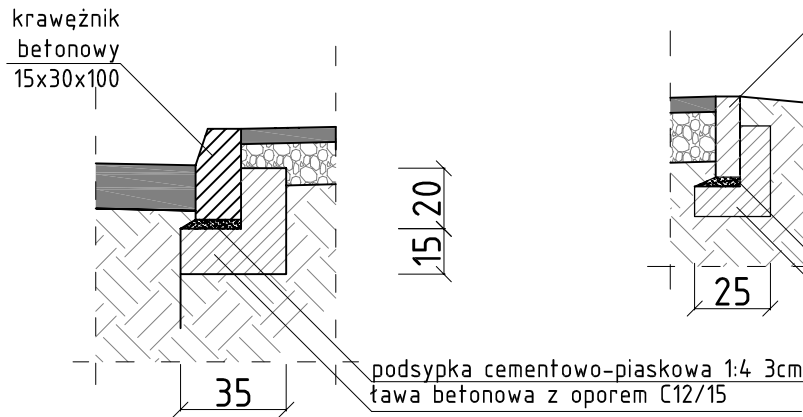

Szczegół 2
 skala 1:25

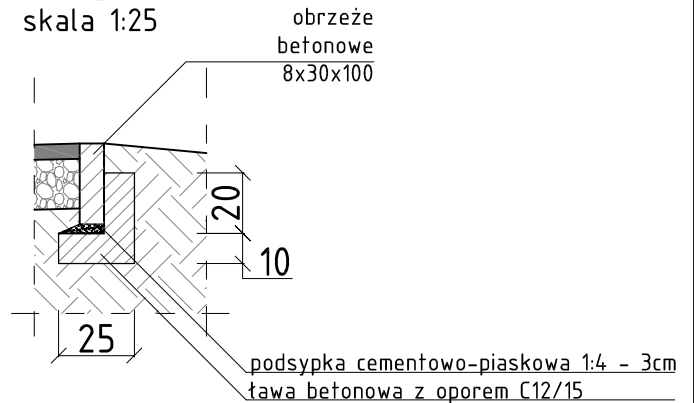

Projekt: Przebudowa drogi powiatowej nr 1407N na odcinku Giedajty -Jonkowo oraz drogi wewnętrznej gminnej potożnej na działce 70/4 w zakresie budowy drogi rowerowej w ramach projektu: „Poprawa Ekomobilności miejskiej na terenie gminy Jonkowo”			
Branża:		Drogi (D)	
Obiekt:		Droga rowerowa	
Inwestor:		Gmina Jonkowo ul. Klonowa 2, 11-042 Jonkowo	
Główny projektant:		Geobet Sp. z o.o. 10-148 Olsztyn, Al. Przyjaciół 40/7, tel. +48895213903	
Rysunek: Przekroje normalne			
Projektował:	Nr upr. WAM/0048/POWD/12 WAM/BD/0107/12	Podpis: 	Data: luty 2017
Sprawił:	Nr upr. WAM/0051/POOD/12 WAM/BD/0104/12	Podpis: 	Skala: 1:50
Opracował:	Bartłomiej Bandurski	Podpis: 	Rys: D.021

Przekrój normalny
 Droga rowerowa 2,50m
 Zjazd indywidualny nr 1, 2, 3, 4
 grunt G1
 skala 1:50

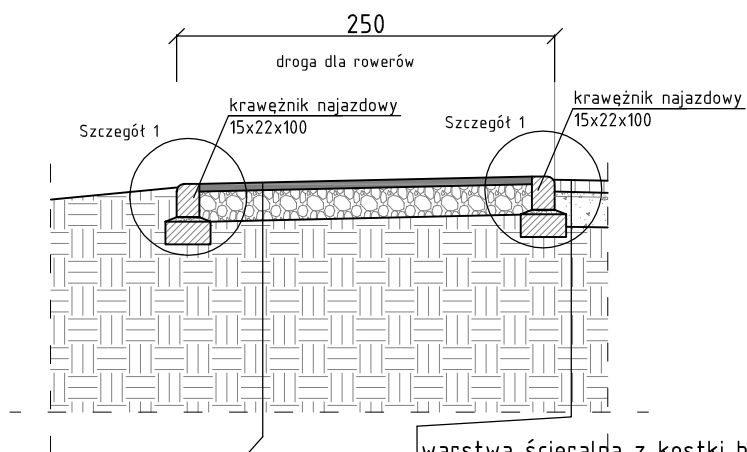

warstwa ścieralna z kostki betonowej gr. 8cm
 podsyпка cementowo-piaskowa 1:4 gr. 3cm
 podbudowa zasadnicza z kruszywa łamanego
 stabilizowanego mechanicznie gr. 20cm
 podłoże gruntowe G1

warstwa ścieralna z betonu asfaltowego AC11S gr. 5cm
 warstwa podbudowy zasadniczej z mieszanki
 niezwiązanej z kruszywem C90/3 gr. 20cm
 podłoże gruntowe G1

Szczegół 1
 skala 1:25

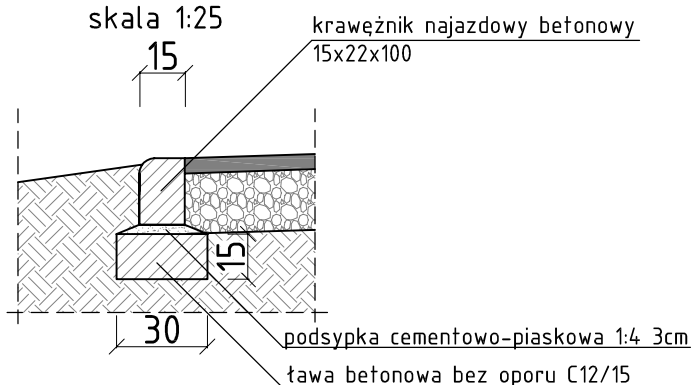

Projekt:
 Przebudowa drogi powiatowej nr 1407N na odcinku Giedajty
 -Jonkowo oraz drogi wewnętrznej gminnej potożnej na działce
 70/4 w zakresie budowy drogi rowerowej w ramach projektu:
 „Poprawa Ekomobilności miejskiej na terenie gminy Jonkowo”



Branża: Drogi (D)

Obiekt: Droga rowerowa

Inwestor:
Gmina Jonkowo
 ul. Klonowa 2, 11-042 Jonkowo

Główny projektant:  **Geobet Sp. z o.o.**
 10-148 Olsztyn, Al. Przyjaciół 40/7,
 tel. +48895213903

Rysunek: Przekroje normalne

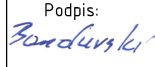
Projektował: mgr inż. Tomasz Kuś	Nr upr. WAM/0048/POWD/12 WAM/BD/0107/12	Podpis: 	Data: lutym 2017
Sprawdził: mgr inż. Marek Kotowski	Nr upr. WAM/0051/POOD/12 WAM/BD/0104/12	Podpis: 	Skala: 1:50
Opracował: Bartłomiej Bandurski	-	Podpis: 	Rys: D.02t

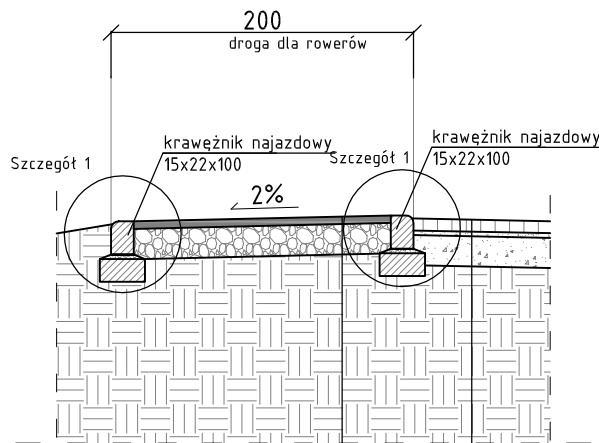

Przekrój normalny
Droga rowerowa 2,00m
Zjazd indywidualny nr 5,6,11
grunt G1
skala 1:50

warstwa ścieralna z betonu asfaltowego AC11S gr. 5cm
warstwa podbudowy zasadniczej z mieszanki
niezwiązanej z kruszywem C90/3 gr. 20cm
podłoże gruntowe G1

warstwa ścieralna z kostki betonowej gr. 8cm
podsypka cementowo-piaskowa 1:4 gr. 3cm
podbudowa zasadnicza z kruszywa łamanego
stabilizowanego mechanicznie gr. 20cm
podłoże gruntowe G1

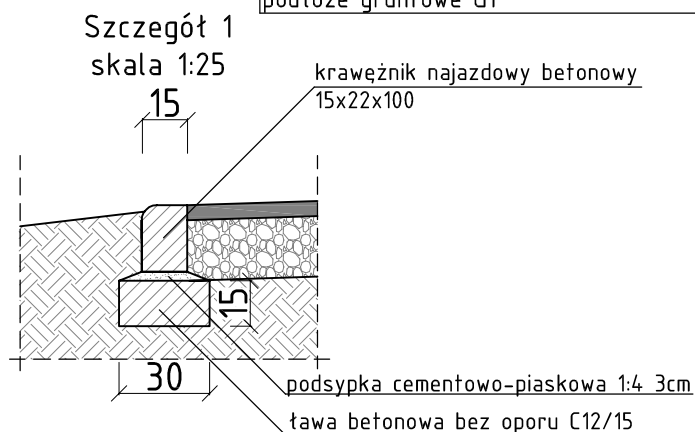

Projekt:
Przebudowa drogi powiatowej nr 1407N na odcinku Giedajty
-Jonkowo oraz drogi wewnętrznej gminnej położonej na działce
70/4 w zakresie budowy drogi rowerowej w ramach projektu:
„Poprawa Ekomobilności miejskiej na terenie gminy Jonkowo”

Branża: Drogi (D)

Obiekt: Droga rowerowa

Inwestor:
Gmina Jonkowo
ul. Klonowa 2, 11-042 Jonkowo

Główny projektant:



Geobet Sp. z o.o.

10-148 Olsztyn, Al. Przyjaciół 40/7,
tel. +48895213903

Rysunek: Przekroje normalne

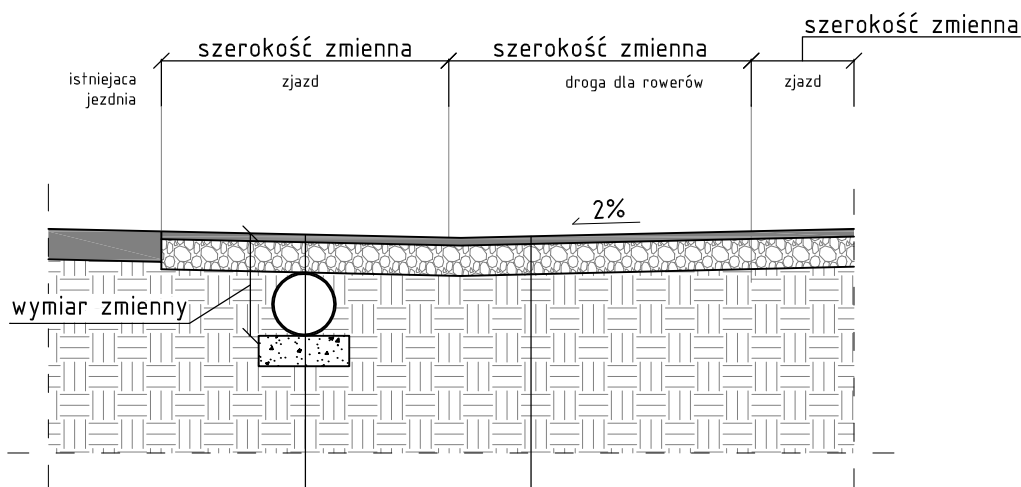

Projektował: mgr inż. Tomasz Kuś	Nr upr. WAM/0048/POWD/12 WAM/BD/0107/12	Podpis: 	Data: luty 2017
Sprawdził: mgr inż. Marek Kotowski	Nr upr. WAM/0051/P00D/12 WAM/BD/0104/12	Podpis: 	Skala: 1:50
Opracował: Bartłomiej Bandurski	-	Podpis: 	Rys: D.02m

Przekrój normalny
 Droga rowerowa 2,00-2,50m
 Zjazd indywidualny nr 7, 8, 9,10, 13, 14
 grunt G1
 skala 1:50



warstwa ścieralna z betonu asfaltowego AC11S gr. 5cm
 warstwa podbudowy zasadniczej z mieszanki
 niezwiązanej z kruszywem C90/3 gr. 20cm
 podłoże gruntowe G1

warstwa ścieralna z betonu asfaltowego AC11S gr. 5cm
 warstwa podbudowy zasadniczej z mieszanki
 niezwiązanej z kruszywem C90/3 gr. 20cm
 przepust $\varnothing 400$ HDPE SN8
 ława żwirowa gr. 20cm
 podłoże gruntowe G1

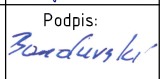
Projekt: Przebudowa drogi powiatowej nr 1407N na odcinku Giedajty -Jonkowo oraz drogi wewnętrznej gminnej położonej na działce 70/4 w zakresie budowy drogi rowerowej w ramach projektu: „Poprawa Ekomobilności miejskiej na terenie gminy Jonkowo”			
Branża:		Drogi (D)	
Obiekt:		Droga rowerowa	
Inwestor:		Gmina Jonkowo ul. Klonowa 2, 11-042 Jonkowo	
Główny projektant:			Geobet Sp. z o.o. 10-148 Olsztyn, Al. Przyjaciół 40/7, tel. +48895213903
Rysunek: Przekroje normalne			
Projektował:	Nr upr. WAM/0048/POWD/12 WAM/BD/0107/12	Podpis: 	Data: luty 2017
Sprawdził:	Nr upr. WAM/0051/POOD/12 WAM/BD/0104/12	Podpis: 	Skala: 1:50
Opracował:	Bartłomiej Bandurski	Podpis: 	Rys: D.02n

Przekrój normalny
Droga rowerowa
Zjazd indywidualny nr 12
grunt G1
skala 1:50

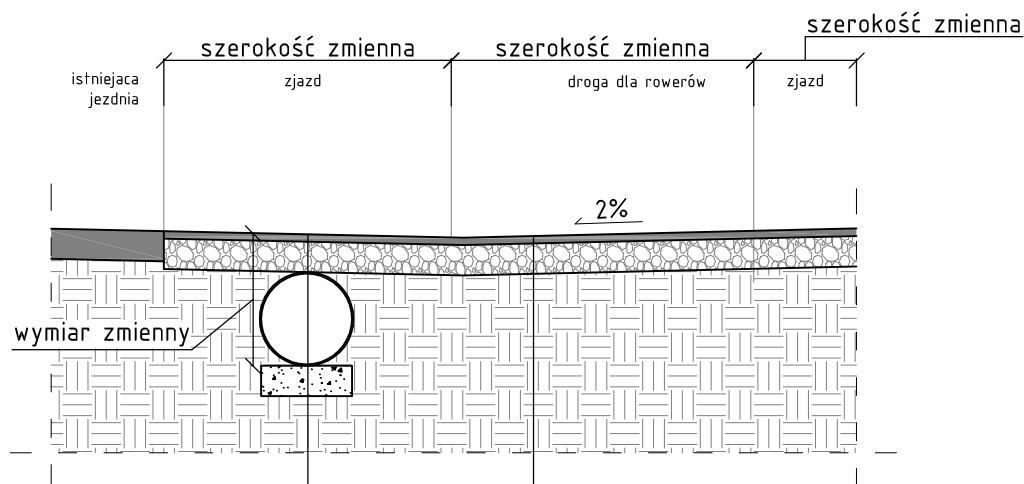

warstwa ścieralna z betonu asfaltowego AC11S gr. 5cm
warstwa podbudowy zasadniczej z mieszanki
niezwiązanej z kruszywem C90/3 gr. 20cm
podłoże gruntowe G1

warstwa ścieralna z betonu asfaltowego AC11S gr. 5cm
warstwa podbudowy zasadniczej z mieszanki
niezwiązanej z kruszywem C90/3 gr. 20cm
przepust $\phi 600$ HDPE SN8
ława żwirowa gr. 20cm
podłoże gruntowe G1

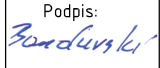
Projekt: Przebudowa drogi powiatowej nr 1407N na odcinku Giedajty -Jonkowo oraz drogi wewnętrznej gminnej potożnej na działce 70/4 w zakresie budowy drogi rowerowej w ramach projektu: „Poprawa Ekomobilności miejskiej na terenie gminy Jonkowo”			
Branża:		Drogi (D)	
Obiekt:		Droga rowerowa	
Inwestor:		Gmina Jonkowo ul. Klonowa 2, 11-042 Jonkowo	
Główny projektant:		Geobet Sp. z o.o. 10-148 Olsztyn, Al. Przyjaciół 40/7, tel. +48895213903	
Rysunek: Przekroje normalne			
Projektował:	Nr upr. WAM/0048/POWD/12 WAM/BD/0107/12	Podpis: 	Data: luty 2017
Sprawdził:	Nr upr. WAM/0051/POOD/12 WAM/BD/0104/12	Podpis: 	Skala: 1:50
Opracował:	Bartłomiej Bandurski	Podpis: 	Rys: D.02o

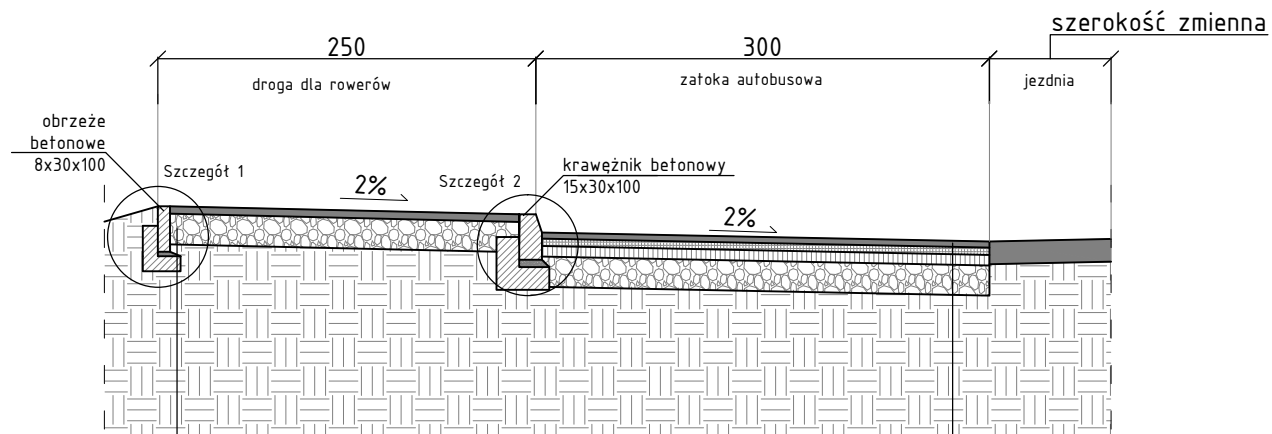

Przekrój normalny
Droga rowerowa z zatoką autobusową
grunt G1
skala 1:50

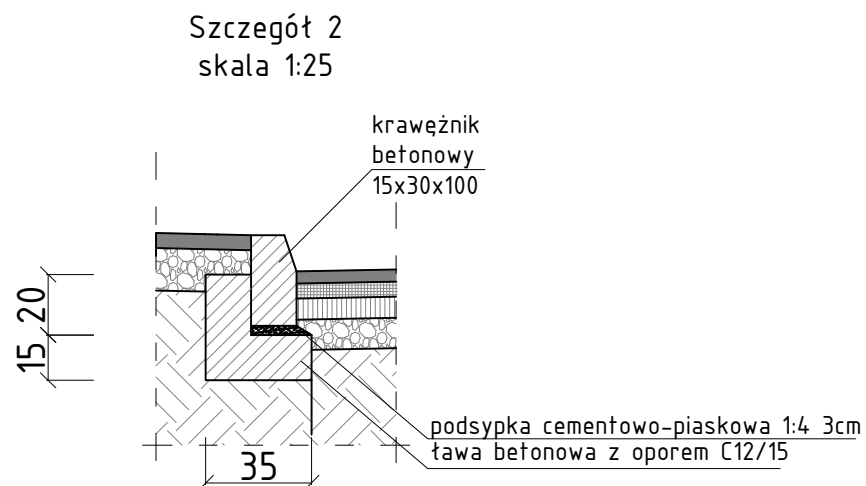

warstwa ścieralna z betonu asfaltowego AC11S gr. 5cm
warstwa podbudowy zasadniczej z mieszanki
niezwiązanej z kruszywem C90/3 gr. 20cm
podłoże gruntowe G1

warstwa ścieralna z betonu asfaltowego AC8S gr. 4cm
warstwa wiążąca z betonu asfaltowego AC16W gr. 5cm
warstwa podbudowy zasadniczej z betonu asfaltowego
AC22P gr. 7cm
warstwa podbudowy zasadniczej z mieszanki
niezwiązanej z kruszywem C90/3 gr. 20cm
podłoże gruntowe G1

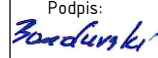

Projekt: Przebudowa drogi powiatowej nr 1407N na odcinku Giedajty -Jonkowo oraz drogi wewnętrznej gminnej położonej na działce 70/4 w zakresie budowy drogi rowerowej w ramach projektu: „Poprawa Ekomobilności miejskiej na terenie gminy Jonkowo”			
Branża:		Drogi (D)	
Obiekt:		Droga rowerowa	
Inwestor:		Gmina Jonkowo ul. Klonowa 2, 11-042 Jonkowo	
Główny projektant:		 Geobet Sp. z o.o. 10-148 Olsztyn, Al. Przyjaciół 40/7, tel. +48895213903	
Rysunek: Przekroje normalne			
Projektował:	Nr upr. WAM/0048/POWD/12 WAM/BD/0107/12	Podpis: 	Data: luty 2017
mgr inż. Tomasz Kuś			
Sprawdził:	Nr upr. WAM/0051/POOD/12 WAM/BD/0104/12	Podpis: 	Skala: 1:50
mgr inż. Marek Kotowski			
Opracował:	-	Podpis: 	Rys: D.02p
Bartłomiej Bandurski			

Przekrój normalny
Droga rowerowa obustronna i poszerzona jezdnia
grunt G1
skala 1:50

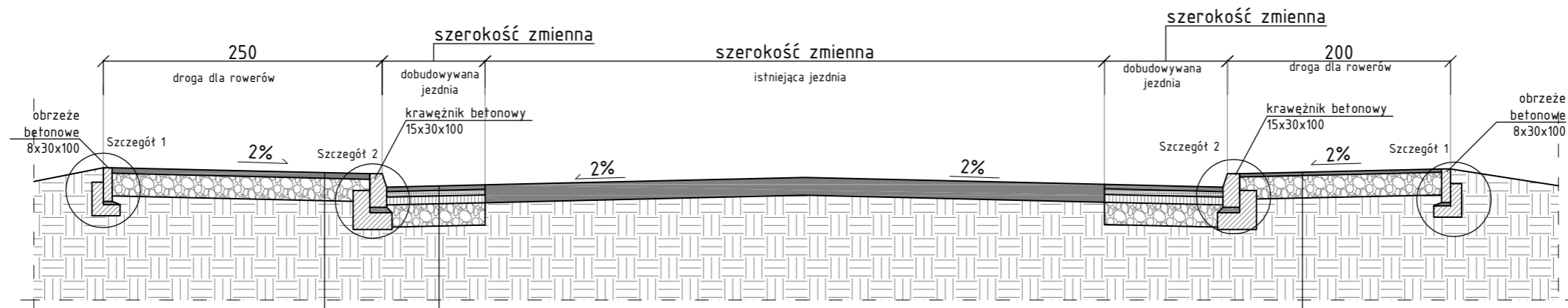



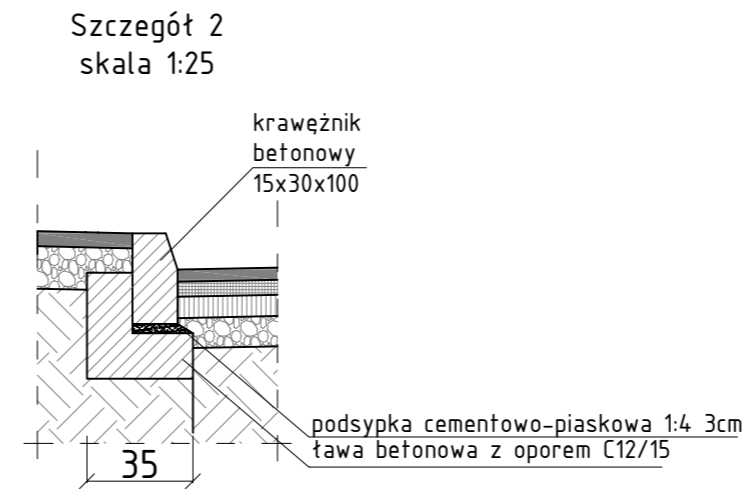
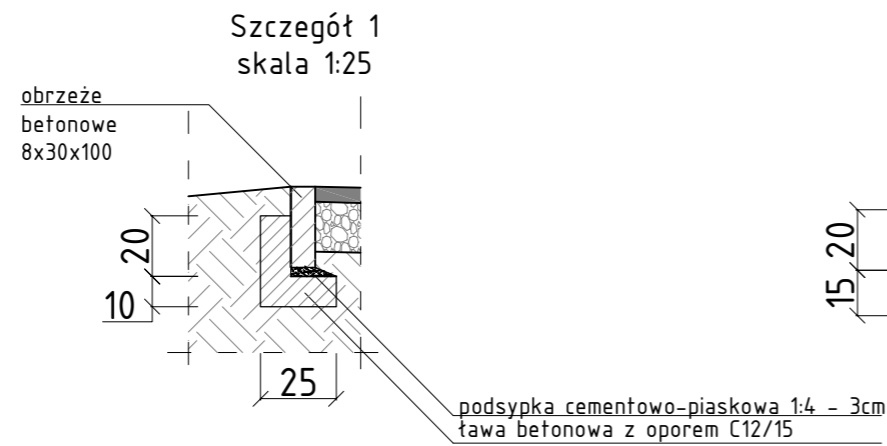

warstwa ścieralna z betonu asfaltowego AC11S gr. 5cm
warstwa podbudowy zasadniczej z mieszanki
niezwiązanej z kruszywem C90/3 gr. 20cm
podłoże gruntowe G1

warstwa ścieralna z betonu asfaltowego AC8S gr. 4cm
warstwa wiążąca z betonu asfaltowego AC16W gr. 5cm
warstwa podbudowy zasadniczej z betonu asfaltowego
AC22P gr. 7cm
warstwa podbudowy zasadniczej z mieszanki
niezwiązanej z kruszywem C90/3 gr. 20cm
podłoże gruntowe G1

warstwa ścieralna z betonu asfaltowego AC11S gr. 5cm
warstwa podbudowy zasadniczej z mieszanki
niezwiązanej z kruszywem C90/3 gr. 20cm
podłoże gruntowe G1





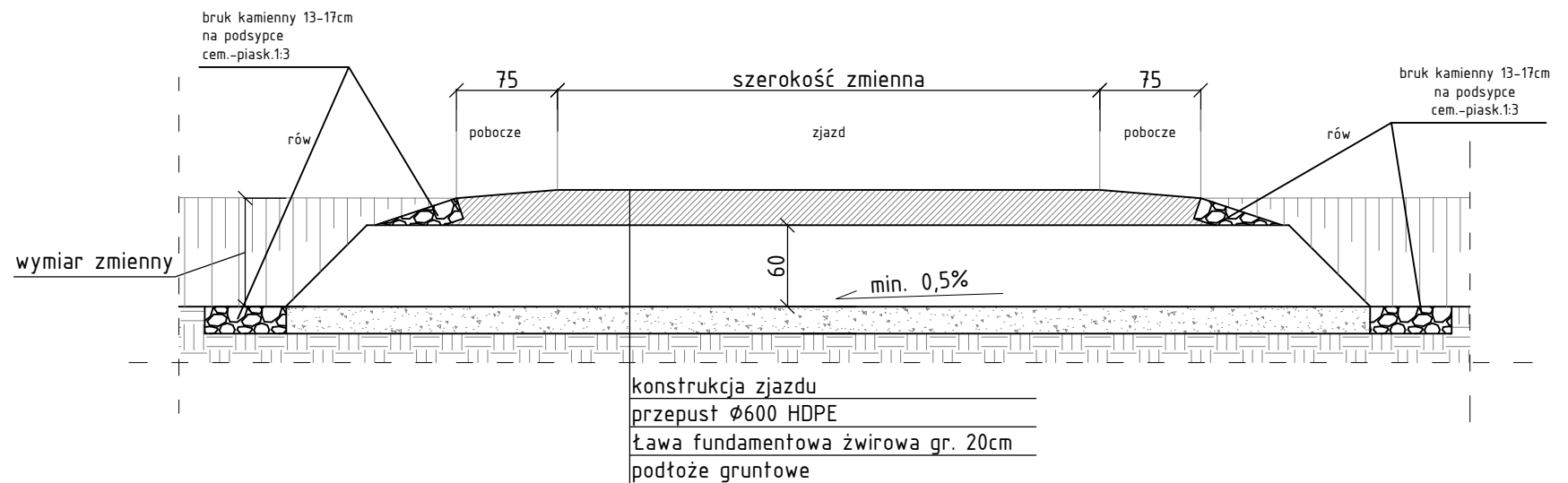

Projekt: Przebudowa drogi powiatowej nr 1407N na odcinku Giedajty -Jonkowo oraz drogi wewnętrznej gminnej potożnej na działce 70/4 w zakresie budowy drogi rowerowej w ramach projektu: „Poprawa Ekomobilności miejskiej na terenie gminy Jonkowo”			
Branża:		Drogi (D)	
Obiekt:		Droga rowerowa	
Inwestor:		Gmina Jonkowo ul. Klonowa 2, 11-042 Jonkowo	
Główny projektant:			Geobet Sp. z o.o. 10-148 Olsztyn, Al. Przyjaciół 40/7, tel. +48895213903
Rysunek: Przekroje normalne			
Projektował: mgr inż. Tomasz Kuś	Nr upr. WAM/0048/POWD/12 WAM/BD/0107/12	Podpis: 	Data: luty 2017
Sprawił: mgr inż. Marek Kotowski	Nr upr. WAM/0051/POOD/12 WAM/BD/0104/12	Podpis: 	Skala: 1:50
Opracował: Bartłomiej Bandurski	-	Podpis: 	Rys: D.02r

Przekrój normalny
 przez zjazd - przepust $\phi 600$
 grunt G1
 skala 1:50

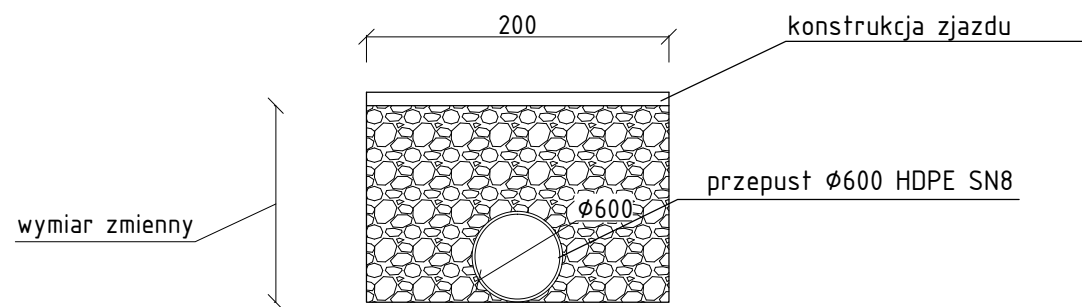

Widok wlotu/wylotu
 rozwinięcie
 skala 1:50



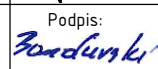

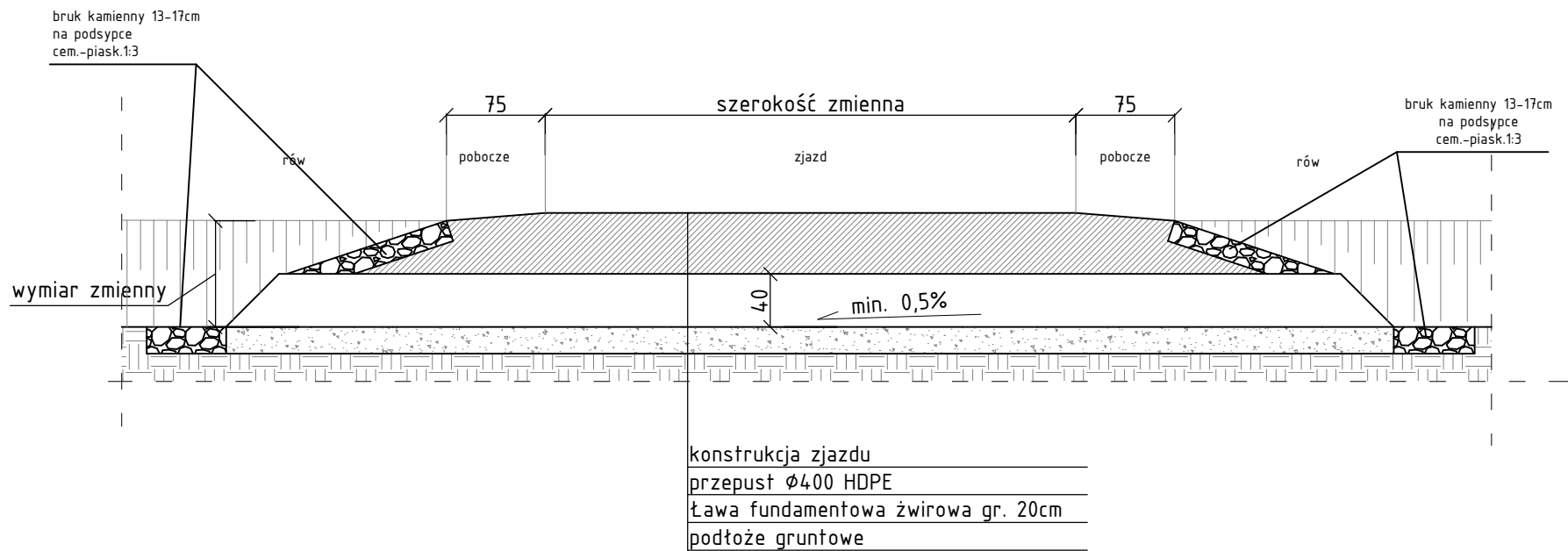

Projekt: Przebudowa drogi powiatowej nr 1407N na odcinku Giedajty -Jonkowo oraz drogi wewnętrznej gminnej położonej na działce 70/4 w zakresie budowy drogi rowerowej w ramach projektu: „Poprawa Ekomobilności miejskiej na terenie gminy Jonkowo”			
Branża:		Drogi (D)	
Obiekt:		Droga rowerowa	
Inwestor:		Gmina Jonkowo ul. Klonowa 2, 11-042 Jonkowo	
Główny projektant:		 Geobet Sp. z o.o. 10-148 Olsztyn, Al. Przyjaciół 40/7, tel. +48895213903	
Rysunek: Przekroje normalne			
Projektował:	Nr upr. WAM/0048/POWD/12 WAM/BD/0107/12	Podpis: 	Data: luty 2017
Sprawdził:	Nr upr. WAM/0051/POOD/12 WAM/BD/0104/12	Podpis: 	Skala: 1:50
Opracował:	-	Podpis: 	Rys: D.02s

Przekrój normalny
przez zjazd - przepust $\phi 400$
grunt G1
skala 1:50

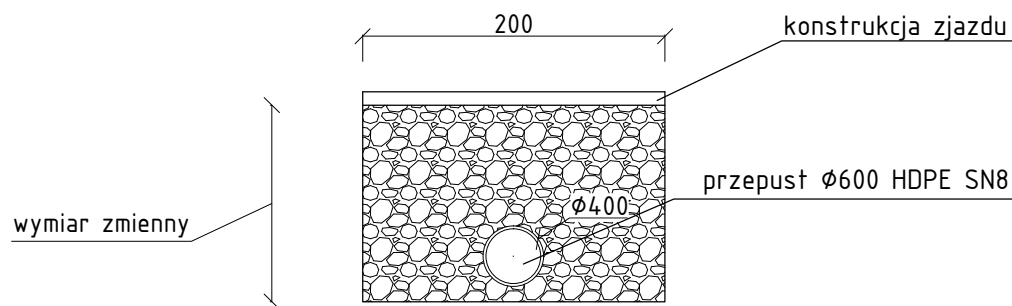

Widok wlotu/wylotu
rozwiniecie
skala 1:50

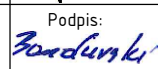

Projekt: Przebudowa drogi powiatowej nr 1407N na odcinku Giedajty -Jonkowo oraz drogi wewnętrznej gminnej położonej na działce 70/4 w zakresie budowy drogi rowerowej w ramach projektu: „Poprawa Ekomobilności miejskiej na terenie gminy Jonkowo”			
Branża:		Drogi (D)	
Obiekt:		Droga rowerowa	
Inwestor:		Gmina Jonkowo ul. Klonowa 2, 11-042 Jonkowo	
Główny projektant:		 Geobet Sp. z o.o. 10-148 Olsztyn, Al. Przyjaciół 40/7, tel. +48895213903	
Rysunek: Przekroje normalne			
Projektował:	Nr upr. WAM/0048/POWD/12 WAM/BD/0107/12	Podpis: 	Data: luty 2017
mgr inż. Tomasz Kuś			
Sprawdził:	Nr upr. WAM/0051/POOD/12 WAM/BD/0104/12	Podpis: 	Skala: 1:50
mgr inż. Marek Kotowski			
Opracował:	-	Podpis: 	Rys: D.02t
Bartłomiej Bandurski			